

8/2024



ČASOPIS CÍRKVE ADVENTISTŮ SEDMÉHO DNE

advent



Bible – Boží slovo

str. 3

Zamyšlení modlitebního týdne
str. 4

Zamyšlení pro děti
str. 31

Bible – Boží slovo

Chci jít a zvěstovat Boží slovo

Advent – časopis Církve adventistů sedmého dne, číslo 8/2024, vychází v září 2024 – 10× ročně, registrační číslo MK ČR 6982, ISSN 3365-63

Vydává – nakladatelství Advent-Orion, spol. s r. o., Roztocká 44/5, 160 00 Praha 6 – Sedlec, <http://www.adventorion.cz>

Šéfredaktor – Vítězslav Chán, chan@adventorion.cz

Jazyková redakce – Eva Bělíčková, Marie Koukolová

Redakční rada – Peter Čík, David Čančík, Lukáš Jureček, Jan Kubík, Jan Libotovský, Daniel Márföldi

Technická redakce – JUPOS, s. r. o., Ostrava

Tisk – tiskárna ARTRON, s. r. o., Boskovice

Objednávky – ČR: +420 603 553 628, expedice@adventorion.cz; SR: +421 (043) 428 26 70, adventorion@adventorion.sk

Příspěvky zasílejte na: redakce@adventorion.cz

Foto: obálka – iStock (Khanchit Khirisutchalual); 4, 11, 21, 22, 24, 26 – pixabay.com; 8, 9, 10, 14, 15, 40, 48 – pexels.com; 7, 12, 18, 20, 23, 25, 28, 29, 30 – wikipedia.org

Ilustrace v přednáškách pro děti: Mugi Kinoshita

SOBOTA

4 | **Boží slovo v životě církve**

Ted N. C. Wilson

NEDĚLE

8 | **Poselství radosti a naděje**

Stanley Arco

PONDĚLÍ

11 | **Žádná jiná kniha není jako tato**

Daniel Duda

ÚTERÝ

14 | **Boží neúnavné hledání**

G. Alexander Bryant

STŘEDA

17 | **Slovo jako zjevení**

Robert Osei-Bonsu

ČTVRTEK

21 | **Duchovní strava Božího slova**

Roger O. Caderny

PÁTEK

24 | **Zvěstování Božího slova v době celosvětových zmatků**

Yo Han Kim

SOBOTA

27 | **Slovo a závěrečné zvěstování evangelia**

Ellen Gould Whiteová

31 | **Zamyšlení pro děti**

Beth Thomasová

Bible je nejprodávanejší knihou všech dob. Odhadem se už prodalo 5 až 7 miliard výtisků Bible. Ve 21. století se tiskne přibližně 80 milionů výtisků ročně¹. Řada on-line platforem nabízí Bibli v mnoha jazycích². Do současné doby byla celá Bible vydána v 736 jazycích, přičemž Nový zákon je přeložen do dalších 1 678 jazyků a některé další části Bible do 1 264 jazyků³. V současnosti má k Bibli přístup více lidí, než tomu bylo kdykoliv během dějin naší Země.

Překvapivě časopis Christianity Today uvádí, že v roce 2021 prudce pokleslo procento amerických křesťanů, kteří pravidelně čtou Bibli; pouze 10 procent z nich uvedlo, že Bibli čtou pravidelně každý den⁴.

I když poslední údaje o praktickém čtení Bible mezi adventisty sedmého dne pocházejí z celosvětového průzkumu z roku 2018, statistiky naznačují, že se zvýšil počet lidí, kteří čtou Bibli každý den, ze 42 procent v roce 2013 na 48 procent v roce 2018⁵. Přestože je toto procento znatelně vyšší než u křesťanů obecně, je zřejmé, že Boží slovo na celém světě čte každý den méně než polovina členů Církve adventistů sedmého dne. Je důležité, abychom jako „lid knihy“ Boží slovo četli, aby z něj vyrůstala naše víra!

Hlavní myšlenkou tohoto týdne modliteb je rozhodnutí: „Chci jít a zvěstovat Boží slovo“. Jednotlivé přednášky nás mají inspirovat a vést k zamyšlení, jakou roli má Bible v životě církve, aby nám přinášela poselství radosti a naděje. Bible je jedinečná – je zdrojem moci ke spasení a duchovní stravou pro naše životy. To nejdůležitější však je, že Bible nám představuje Ježíše Krista. V závěru tohoto týdne uslyšíme výzvu ke zvěstování evangelia v této závěrečné době krizí, které postihují celý svět. Ježíš Křidtus jistě přijde brzy! Ať nám Pán žehná, když společně „půjdeme a budeme zvěstovat Boží slovo“ tomuto světu, který Ježíše Krista naléhavě potřebuje.

Maranatha! Pán přichází!

— Ted N. C. Wilson, předseda Generální konference Církve adventistů sedmého dne



¹ „Nejprodávanejší kniha“, Guinnessova kniha rekordů, <https://bit.ly/Biblebestseller>.

² „19 webových stránek pro čtení a hledání Bible“, <https://bit.ly/ReadStudyBible>.

³ „2023 Global Scripture Access“, Wycliffe Global Alliance, www.wycliffe.net/resources/statistics/.

⁴ „Zpráva: 26 milionů Američanů přestalo během covidu-19 pravidelně číst Bibli,“ Christianity Today, <https://bit.ly/stateofBible>.

⁵ „Duchovní život, zapojení a udržování“, Ministry, duben 2019, <https://bit.ly/spirituallifeinvolvement>.

Boží slovo v životě církve

Ted N. C. Wilson, předseda Generální konference CASD

Když před dvěma tisíci roky největší Učitel, který kdy působil na tomto světě, na travnatém pahorku přednášel nadčasové poselství, nebo se dotýkalo země. Když Ježíš lidem nabízel chléb života, seděli a poslouchali jako přikovaní. Jeho slova otvírala oči, dojímala srdce posluchačů a také je občas zaskočila, protože jim říkal věci, které jim jejich učitelé náboženství nikdy neřekli. „Blaze chudým v duchu, neboť jejich je království nebeské,“ vysvětloval. „Blaze tichým... Blaze milosrdným... Nebude-li vaše spravedlnost o mnoho přesahovat spravedlnost zákoníků a farizeů, jistě nevejdete do království nebeského“ (Mt 5,5–7.20).

Ježíš šel ve svém učení mnohem hlouběji a ukázal na to, jak nitro člověka odhaluje jeho povahu. „Každý,

kdo hledí na ženu chtivě, již s ní zcizoložil ve svém srdci“ (v. 28). „Já však vám pravím, abyste se zlým nejednali jako on s vámi; ale kdo tě uhodí do pravé tváře, nastav mu i druhou“ (v. 39). „Milujte své nepřátele“ (v. 44). „Buďte tedy dokonalí, jako je dokonalý váš nebeský Otec“ (v. 48). Ve svém kázání odhalil tajemství pokoje a trvalou platnost Božího zákona.

Ohromení lidé v zástupu říkali: „Nikdo nikdy takto nemluvil“ (J 7,46). Avšak „lid sice v srdci souhlasil s Kristovými slovy, ale jen málokdo byl ochotný začít podle nich žít“¹.

Dům na skále

Ježíš věděl, že jeho kázání vyvolá odpor, a proto zakončil svoje kázání

¹ Myšlenky o naději, s. 84, MB 147.

působivým podobenstvím, které přiléhavě zdůraznilo, jak důležité je uplatňovat myšlenky, které v kázání pronesl. „*A tak každý, kdo slyší tato má slova a plní je, bude podoben rozváznému muži, který postavil svůj dům na skále. Tu spadl příval, přihnaly se vody, zvedla se vichřice, a vrhly se na ten dům; ale nespádl, neboť měl základy na skále. Ale každý, kdo slyší tato má slova a neplní je, bude podoben muži bláznivému, který postavil svůj dům na písku. A spadl příval, přihnaly se vody, zvedla se vichřice, a obořily se na ten dům; a padl, a jeho pád byl veliký*“ (Mt 7,24–27).

Celá staletí před Kristovým kázáním na hoře zdůraznil prorok Izajáš trvalou platnost Božího slova: „*Slovo Boha našeho je stálé navěky*“ (Iz 40,8). Apoštol Petr citoval tuto pasáž z Izajáše a potvrdil ji slovy: „*To je to slovo, které vám bylo zvěstováno v evangeliu*“ (1Pt 1,25).

„Slovo Boží je tou jedinou pravou jistotou světa,“ napsala Ellen Whiteová. „Slova, která Ježíš Kristus pronesl ve svém kázání na hoře, obsahují velké zásady Božího zákona a Boží povahy. Kdo na nich buduje, buduje na Kristu, na Skále věků. Přijímáme-li tato slova, přijímáme Krista. Pouze lidé, kteří přijímají jeho slova, budují na něm.“²

Základem je Písmo

Kristus postavil svoji církev na základu Písma. Kristus od počátku představoval Písmo jako pevnou skálu, na které je možné stavět. „*Tráva uschne, květ uvadne, ale slovo našeho Boha trvá navěky*“ (Iz 40,8).

Historie prokázala pravdivost těchto slov. Když se apoštolové – navzdory všem předpokladům – postavili na tuto skálu, zásadně změnili tehdejší svět.

Pronásledovaná církev vystavená různým zkouškám zůstala pevná proto, že se spoléhala na Boží slovo. „Brány pekla“ nedokázaly přemoci ani reformátory, kteří také stavěli na Písmu.

V průběhu věků Bůh promlouval prostřednictvím svého Slova a vedl svůj lid z temnoty do většího světla. Takto vedl i Williama Millera, farmáře z počátku devatenáctého století, který pozorně studoval Písmo. Na základě pilného studia Písma Miller došel k závěru, že se Kristus velmi brzy vrátí podruhé. Kázal ochotným posluchačům i o prorocích z knihy Daniel. Když Ježíš nepřišel podle očekávání, prožili hořkou zkušenost. Ale dokonce i toto velké zklamání Bůh předpověděl ve Zj 10,8–11. Bůh apoštola Jana vyzval, aby „*snědl*“ Danielovu „*otevřenou knihu*“, kterou ve svých ústech cítil „*sladkou jako med*“, ale záhy v jeho žaludku „*zhořkla*“. V pohledu do budoucnosti uslyšel nebeský příkaz: „*Je třeba, abys znovu prorokoval proti mnoha národům, kmenům, jazykům i králům*“ (v. 11).

Pevný základ víry

První adventisté byli přesvědčeni, že Bůh stále mluví skrze Písmo, a pokračovali v pilném studiu Božího slova. Ellen Whiteová o této zkušenosti po letech napsala: „Mnoho našich lidí si neuvědomuje, jak pevně byly založeny základy naší víry.“³

Po Velkém zklamání (v roce 1844) připomněla, že malá skupina věřících zkoumala Bibli, jako by hledali „skrytý poklad“: „Společně jsme se setkávali, studovali jsme Písmo a modlili jsme se. Často jsme takto spolu zůstávali

² *Myšlenky o naději*, s. 85; MB 148.

³ *Selected Messages*, sv. 1, s. 206.

až do pozdních nočních hodin a někdy i celou noc, modlili jsme se za světlo a studovali jsme Slovo. Tito bratři se setkávali znovu a znovu, aby zkoumali Bibli, aby poznali její význam a byli připraveni předávat její poselství dalším. Když se ve svém zkoumání dostali do bodu, kdy si řekli: „Už nedokážeme jít dál,“ sestoupil na mě Duch Páně, dostala jsem ve vidění jasné vysvětlení pasáží, které jsme zkoumali. Dostala jsem také pokyny, jak máme správně pracovat a učit. Tímto způsobem jsme obdrželi poznání Písma o Kristu, o jeho poslání a kněžské službě. Byla mi



objasněna řada pravd, které nás provázejí od té doby až do okamžiku, kdy vstoupíme do Božího města. Předala jsem ostatním pokyny, které jsem obdržela od Pána⁴.

Když Ellen Whiteová připomínala toto intenzivní studium Bible, uvedla, že pokud neměla vidění, bylo pro ni obtížné porozumět biblickým pasážím. To ovšem dokazuje, že výklady, které obdržela ve vidění, nejsou jejími názory, ale pocházejí od Pána. Napsala toto: „V této době jsem nedokázala chápat úvahy bratrů. Bylo to, jako by moje mysl byla uzamčená a nedokázala jsem pochopit význam Písem, která jsme studovali. Toto byla jedna z největších bolestí mého života. V tomto stavu mysl jsem se nacházela až do okamžiku, než nám byly jasné všechny hlavní body naší víry v souladu s Božím slovem. Bratři věděli, že dokud jsem neměla vidění, nedokázala jsem těmto věcem porozumět; zjevení pak přijali jako světlo přímo z nebe⁵.”

Společně s tím, jak se malá skupina rozrůstala a pokračovalo intenzivní studium Bible, ustálil se základní soubor věroučných bodů, jako jsou očistění nebeské svatyně, poselství tří andělů ze Zjevení 14, svatost sedmého dne (soboty) a smrtelná podstata člověka⁶.

Světlo, které nás vedlo

Hnutí adventistů sedmého dne od počátku přijalo Písmo jako svůj základ a vodítko. Ellen Whiteová na jedné straně řekla, že „pravda se postupně odhaluje a my musíme přijímat rostoucí světlo poznání⁷“, zároveň vyslovila i varování: „Někteří lidé přijdou

⁴ *Selected Messages*, sv. 1, s. 206.

⁵ *Selected Messages*, sv. 1, s. 207.

⁶ *Counsels to Writers and Editors*, s. 30–31.

⁷ *Counsels to Writers and Editors*, s. 33



s výklady Písma, které oni sice považují za pravdu, ale které nejsou pravdivé. Bůh nám dal pravdu pro tuto dobu jako základ naší víry... Nemáme přijímat žádná slova a poselství, která odporují zvláštním bodům naší víry. Tito lidé obhajují svá tvrzení spoustou biblických textů... Písmo je Božím slovem a je dobré se jím řídit. Bylo by proto velkou chybou zastávat postoj, který by zpochybňoval základ, který položil Bůh.⁸ Bible je živé Boží slovo. Tvoří základ církve a je průvodcem naší víry a praxe. Odhaluje Boží vůli a učí nás nadčasové principy, které můžeme aplikovat do všech oblastí našeho života. Jak vysvětluje náš oficiální dokument Metody studia Bible, máme se „snažit pochopit jednoduchý a zřejmý význam studované biblické pasáže“ a vyhnout se používání historicko-kritické metody a dalších přístupů výkladu, které staví pouze na lidském poznání.

První základní věroučný bod adventistů sedmého dne říká: „Písmo svaté, Starý i Nový zákon, je psané Boží slovo, které bylo dáno Boží inspirací. Inspirovaní autoři mluvili a psali pod vlivem Ducha svatého. V tomto slově Bůh svěřil lidstvu poznání nezbytné ke spasení.

⁸ *Counsels to Writers and Editors*, s. 32.

Písmo svaté je nejvyšším, autoritativním a neomylným zjevením Boží vůle. Je měřítkem charakteru, zkušebním kamenem zkušeností, autoritativním základem učení a spolehlivým záznamem Božích činů v dějinách.“

Milí spoluvěřící, Boží slovo je základem, na kterém Bůh postavil svoji církev. Ježíš zve každého z nás, abychom na tomto pevném základu budovali svou naději, povahu a celý náš život.

„A tak každý, kdo slyší tato má slova a plní je, bude podoben rozváznému muži, který postavil svůj dům na skále. Tu spadl přívál, přihnaly se vody, zvedla se víchřice, a vrhly se na ten dům; ale nespádl, neboť měl základy na skále“ (Mt 7,24.25).

Velký Izajášův svitek, jeden ze svitků od Mrtvého moře, je nejstarší kompletní kopii knihy Izajáš.

Otázky k diskusi

- V čem bylo Ježíšovo učení zásadně odlišné od učení náboženských učitelů?
- Jakým způsobem vedl Bůh první adventisty při zkoumání biblických pravd?



Poselství radosti a naděje

Stanley Arco, předseda Jihoamerické divize CASD

Kristian se narodil v křesťanské rodině, ale neznal Bibli. Když vyrostl, stal se alkoholikem. Oženil se s adventistkou Alcylenou a brzy se začali hádat kvůli její Bibli. Rozhněvaný kvůli problémům, které mu Bible přinášela, nakonec daroval tuto Bibli svému příteli, který její listy používal k balení cigaret. Manželka Kristianovi začala vyhrožovat, že ho opustí. V zoufalé snaze zachránit své manželství se nechal pozvat na modlitební shromáždění do sboru. Tam ho vřele přivítal kazatel a daroval mu Bibli.

Kristian tvrdohlavě prohlásil před svou manželkou: „Pokud v Bibli najdu, že alkoholici nepůjdou do nebe, přestanu pít!“

Bylo vůbec možné, aby čtení Písma změnilo Kristianovy postoje a jeho život?

Písmo zjevuje Boží plán

Bible obsahuje poselství o nadčasové autoritě a významu Písma pro život křesťana, svědectví o Božím plánu vykoupení v průběhu dějin a povzbuzení z příkladů o vytrvalosti, radosti a naději v Bohu.

V první a poslední kapitole nám Bible podává obraz toho, jak vypadal dokonalý život bez hříchu a jak bude obnoven, až se Ježíš vrátí. Utrpení, bolest, smutek a hřích nikdy nebyly součástí Božího plánu, tuto cestu si vybrali sami lidé.

Adam a Eva prožívali štěstí proto, že se každý den setkávali s Hospodinem. Poté, co Boha neuposlechli, pocítili hanbu a strach (Gn 3,8). Potom bylo potřeba, aby Bůh projevils svůj soucit a lásku. Bůh lidem dal zaslíbení, že přijde Spasitel a Mesiáš (viz Gn 3,15).

Bible odhaluje, že Bůh měl plán vykoupení člověka „odpradávná, ode dnů věčných“ (Mi 5,2).

Bůh byl smutný proto, že byl oddělen od svého stvoření. „*I viděl Hospodin, jak se na zemi rozmnožila zlovůle člověka a že každý výtvor jeho myslí i srdce je v každé chvíli jen zlý. Litoval, že na zemi učinil člověka, a trápil se ve svém srdci*“ (Gn 6,5,6).

Přestože lidé znali dějiny stvoření a hříchu, znali příběh Adama a Evy v zahradě Eden a znali důsledky hříchu a potopy, která zaplavila svět – stále se domnívali, že jsou schopni se sami zachránit! „*Nato řekli: „Nuže, vybudujeme si město a věž, jejíž vrchol bude v nebi. Tak si učiníme jméno a nebudeme rozptýleni po celé zemi*““ (Gn 11,4).

Boha však láska k lidem neunavila. Povolal věrného muže, Abrahama, aby se stal požehnáním pro celé lidstvo. Když se Abrahamovi potomci stali otroky v Egyptě, Bůh vyslyšel jejich volání a vysvobodil je. Když putovali pouští, Bůh zřídil fyzické znamení své lásky a přítomnosti. Řekl: „*Ať mi udělají svatyni a já budu bydlit uprostřed nich*“ (Ex 25,8). Lidé však ani se svatyní, která byla živým symbolem Boží přítomnosti, nebyli spokojeni.

Co je v této chvíli zajímavé? „*Dosaď nyní nad námi krále, aby nás soudil, jako je tomu u všech národů*“ (1S 8,5). Bůh je vyslyšel a splnil toto jejich přání. Text v 1S 9,16 dodává: „*Pohlédl jsem na svůj lid, jehož úpěnlivé volání ke mně proniklo.*“ Byl pozemský král součástí Božího plánu? Určitě nebyl. Bůh měl lepší plán: pošle věčného krále, Mesiáše! Tento Král, Mesiáš, miluje a zachraňuje svůj lid. Bez ohledu na to, kolikrát se lidé od Pána oddělili, on je vždy vytrvale hledal.

Bible přináší radost a naději

Jakými způsoby vyvolává Bible v člověku radost? Vypráví nám o Bohu, o jeho láskyplné povaze a o tom, jak působil během dějin. Když přemýšlíme o Bohu, lépe chápeme jeho lásku, milosrdenství, věrnost a další jeho vlastnosti, které nám přinášejí radost. Bible nám přináší moudrost a vede nás v životě. Důvěra v jeho zaslíbení nám pomáhá překonávat různé problémy. Ježíšův život a jeho učení nám poskytují útěchu. Součástí našich životů se stává vytrvalost a radost, a to dokonce i když prožíváme těžkosti. Písmo dává každému úkolu smysl a obsah. Písmo představuje Boží plán pro budoucnost lidstva.

Společenství s Bohem přináší radost z jistoty jeho přítomnosti a z hlubokého a důvěrného spojení s ním. Kromě teoretických poznatků prožíváme se Stvořitelem i přátelský vztah. Naděje, kterou přináší čtení Bible, je mnohem víc než pouhý pozitivní postoj.





Bůh má moc splnit svůj slib, že nám dá věčný život. Říká: „*Neboj se. Já jsem první i poslední, ten živý; byl jsem mrtev – a hle, živ jsem na věky věků. Mám klíče od smrti i hrobu*“ (Zj 1,17.18).

Bible nám přináší zaslíbení nového nebe a nové země. „*A setře jim každou slzu z očí. A smrti již nebude, ani žalu ani nářku ani bolesti už nebude – neboť co bylo, pominulo*“ (Zj 21,4). Nabízí nám také zaslíbení, že Bůh všechno obnoví. J 14,1–3 říká: „*Vaše srdce ať se nechvěje úzkostí! Věřte v Boha, věřte i ve mne... Jdu, abych vám připravil místo ... opět přijdu a vezmu vás k sobě, abyste i vy byli, kde jsem já*“ (J 14,1–3).

Při studiu Bible zjišťujeme, že Bůh má plán spasení pro lidstvo. Ve skutečnosti se stáváme novým stvořením. „*Kdo je v Kristu, je nové stvoření. Co je staré, pominulo, hle, je tu nové!*“ (2K 5,17).

Jak to dopadlo?

Vzpomínáte na Kristiana a na to, co své manželce slíbil? Kristian a Alcylena spolu začali číst Bibli. Během velmi krátké doby ji přečetli celou. Kristian našel odpovědi na všechny otázky, které si kladl. Jejich rodinný život se změnil a Kristian byl pokřtěn. Sám začal vést druhé k Písmu, vedl studium Bible a pořádal evangelizační shromáždění. Během 13 let po křtu jejich rodina z vlastních zdrojů postavila šest modliteben a přispěla k výstavbě dalších 22 modliteben v oblasti Autazes v amazonské džungli.

Nabízí Bible skutečně moc k proměně člověka? Dává našemu životu smysl a poslání? Kristian se díky Boží milosti a s pomocí upřímného studia Bible stal novým stvořením. Mnoho lidí, které oslovil on sám nebo jejich rodina, je svědectvím o úžasné Boží milosti a jeho plánu.

Otázky k diskusi

- Které oblíbené biblické texty vám přinášejí radost a dávají naději?
- Jakým způsobem vnímáte trvalou Boží lásku?



Žádná jiná kniha není jako tato

Daniel Duda, předseda Transevropské divize CASD

Vroce 1800 šla bosá patnáctiletá dívka Marie Jonesová 42 kilometrů nehostinnou krajinou severního Walesu, aby si koupila Bibli ve svém jazyce. Marie měla tak silnou touhu mít vlastní Bibli, že tvrdě pracovala a šest let šetřila každou penny, kterou vydělala. Pak se musela vydat na dlouhou cestu, aby si Bibli koupila!

Její příběh inspiroval k založení biblických společností, které tisknou a rozšiřují Bible po celém světě.

My dnes žijeme v jiném světě než Marie Jonesová. Bibli ale stále považujeme za jedinečnou knihu. Samozřejmě že všechna náboženství mají svá svatá písmena a považují je za výjimečná. Proč my věříme tomu, že Bible je jedinečná?

Bible jako Boží zjevení

V průběhu staletí lidé identifikovali tři zdroje poznání: myšlení, zkušenost a Boží zjevení. Lidská mysl může být zdrojem úžasných objevů, které nám usnadňují život a posouvají lidstvo kupředu. Lidé mohou prostřednictvím svých osobních zkušeností rozšířit svůj pohled na život a společnost a zlepšit kvalitu svého života i lidstva. I když jsou lidské myšlení a zkušenost užitečnými *nástroji* pro pochopení světa kolem nás, kvůli působení hříchu jsou nedostatečnými *zdroji* k pochopení absolutních skutečností. Nestvořili jsme sami sebe, takže nemůžeme dát věcem konečný smysl. Potřebujeme Boží zjevení (Dt 29,29).

Kde je láska a vztah, tam jsou slova. Proto Bůh mluví. Proto si starověký Izrael vážil Boží knihy a miloval ji.

Svatyně
knihy
v Jeruzalé-
mě ukrývá
svitky
od Mrtvého
moře



Apoštol Pavel o tom napsal klasický výrok: „*Veškeré Písmo pochází z Božího Ducha a je dobré k učení, k usvědčování, k nápravě, k výchově ve spravedlnosti, aby Boží člověk byl náležitě připraven ke každému dobrému činu*“ (2Tm 3,16.17). Jinými slovy, Bible má Boží autoritu, protože ji Bůh jedinečným způsobem inspiroval.

Bible není pouze historickým záznamem, ale obsahuje mocné pravdy, které jsou základem díla Ducha svatého a mohou nám pomoci dospět k duchovní zralosti. Uvedený text ukazuje, jak Duch svatý používá Bibli ve čtyřech konkrétních oblastech:

Písmo nám předkládá základní nauky víry (učení/nauka). Když porušíme nebo přehlédneme Boží principy, usvědčuje nás (usvědčování/pokárání). Proto je důležité číst Bibli tak, abychom slyšeli i to, co slyšet nechceme. Je snadné číst Bibli jako potvrzení toho, čemu jsme vždycky věřili. Když však Písmo čteme správným způsobem, může nás Duch v srdci pokárat, vést ke změně prostřednictvím pravd, které promění naše myšlení a chování (náprava). A konečně, Bible nám také ukazuje,

jak máme dodržovat Boží zásady pro život – rady pro spravedlnost (výchova/trénink).

Bible má božsko-lidský původ

Jak jsme se již zmínili, poselství Bible pochází od Boha, ale z nutnosti je lidé vyjadřují slovy a myšlenkami, které odpovídají místu a době jejich napsání. Různé spisy také nutně odrážejí osobnost autora. Oba tyto aspekty, božský i lidský, jsou stejně důležité a musejí být v rovnováze. Je třeba je rozlišovat, ale nelze je oddělit.

Protože Bible je Boží slovo, má věčný význam a je určena celému lidstvu. Vychází vstříc potřebám každého člověka v každém věku, na každém místě a v každé kultuře. Proto musíme naslouchat tomu, co Bible říká, a řídit se tím, co nám radí.

Lidský aspekt vychází z toho, že Bible byla napsána v určité době a na určitém místě, v jazyce konkrétních lidí (Starý zákon v hebrejštině a aramejštině; Nový zákon v řečtině). Písmo proto do určité míry odráží

i myšlení autorů. Literární žánr, styl a slovní zásoba se v různých částech Bible liší. Někteří autoři dokonce používají zdroje, které sami nenapsali. Každá kniha Bible má tedy určitý specifický styl.

Protože nejsou žádné stupně inspirace (které by naznačovaly, že některé části Bible jsou inspirovány více než jiné), hovoříme spíše o dynamické inspiraci než o verbální inspiraci (doslovné diktování). Když si uvědomíme, že božský a lidský aspekt jsou neoddělitelné, vezmeme tyto dva aspekty v úvahu při jejím studiu a výkladu. Bibli je nutné studovat historicky a gramaticky (protože dokument napsal v určité historické době konkrétní autor), ale nemůžeme zůstat jen na této úrovni, protože Bible je víc než pouhá historie. Obsahuje Boží nadčasové zjevení, které oslovuje každého člověka až do konce časů. To je božský aspekt Bible.

„Bible však obsahuje Bohem sdělené pravdy vyjádřené lidskou řečí, je spojením Božího s lidským. Podobným spojením je také Kristova přirozenost – Kristus je Syn Boží i Syn člověka. O Bibli platí totéž, co platilo o Kristu – „Slovo se stalo tělem a přebývalo mezi námi““ (*Velké drama věků*, s. 9; GC vi).

Náš příběh je součástí Božího příběhu

Sedmdesát procent Starého zákona a šedesát procent Nového zákona bylo napsáno formou příběhů. Bůh si tento způsob zvolil, protože tato literární forma má daleko větší schopnost lidi inspirovat a nést původní význam než jakákoliv jiná. To umožnilo 40 pisatelům Písma, aby byli jednotní. Všichni pisatelé vnímali stejný problém a předkládali stejné řešení. „*Potom začal od*

Mojžíše a všech proroků a vykládal jim to, co se na něho vztahovalo ve všech částech Písma“ (L 24,27).

Důležitý je zde výraz „ve všech částech“. Ježíš nemluvil pouze o několika mesiášských prorockých předpovědích. Ježíš zde říká toto: „Nyní jste pochopili celý příběh a rozumíte mu tak, jak ho nikdo dříve nechápal. Nyní vidíte, co to všechno znamená, co Bůh zamýšlel.“ Potom biblický příběh pokračuje ustanovením nového společenství (církve) až do dne Páně, do dne nového stvoření a vymýcení hříchu.

Jediný způsob, jak spojit přerušeny příběh, je vložit ho do ještě většího příběhu. Při čtení Bible můžeš vidět svá pokušení, svůj pád, svůj odchod z Egypta, svůj přechod přes Jordán, svoje putování pouští, svoje zajetí. Ježíš ti otevírá oči a očisťuje tě. Bible se ve tvé vlastní zkušenosti stává živým Slovem (Žd 4,12).

Boží slovo umožňuje vytvoření nového života, usvědčuje z hříchu, umožňuje dosažení naděje, přináší sílu v naší slabosti a poskytuje vedení v temnotě. Stává se světlem pro naše nohy, světlem naší stezce (Ž 119,105). Je to příběh, který dává tvému osobnímu příběhu nový význam. Proto můžeš být ženou nebo mužem Knihy. Můžeme a musíme být lidem Knihy.

Otázky k diskusi

- Čím se Bible liší od ostatních posvátných knih?
- Dokázal ses ve své duchovní zkušenosti ztotožnit s některou konkrétní biblickou postavou?



Boží neúnavné hledání

G. Alexander Bryant, předseda Severoamerické divize CASD

Když to vyjádříme jednoduše, evangelium je Boží mocí k proměně lidských životů. Základem Božího slova je dobrá zpráva evangelia. Apoštol Pavel prohlásil: „*Nestydím se za evangelium: je to moc Boží ke spasení pro každého, kdo věří, předně pro Žida, ale také pro Řeka*“ (Ř 1,16). Slovo Boží zjevuje jeho úžasnou lásku a soucit, odhaluje to, jak mu jde o každé Boží dítě.

Povšimněme si, že Pavel uvádí dvě skupiny lidí, pro které platí tato moc spasení. Evangelium je určeno Židům a také Řekům. Židé zde představují skupinu lidí věřících, kteří vyrostli v prostředí církve. Řekové naopak představují skupinu lidí, kteří nikdy nebyli součástí církve. Evangelium však potřebují slyšet obě tyto skupiny. Lidé z obou skupin mají pro Boha stejnou hodnotu. Bůh vynakládá úsilí,

aby získal všechny lidi. Kdyby je totiž Bůh nehledal, obě skupiny by byly ztraceny.

Nejzajímavějším tématem a příběhem Bible je zkoumání Boží snahy lidi zachránit. Od knihy Genesis až po Zjevení můžeme sledovat to, jak Bůh usilovně hledá a zachraňuje člověka. Bible představuje celou galerii lidí, kteří vydávají svědectví o proměňující a zachraňující moci evangelia, z otroctví hříchu k Božím vítězstvím. A je to vždy Bůh, který zahajuje proces záchrany.

Boží hledání

Když někdy lidé vyprávějí příběh své záchrany, říkají: „Když jsem našel nebo našla Pána...“ I když chápu, co tím chtějí říct, nejde o přesný popis příběhu spasení. Nejde totiž

o lidi, kteří hledají Boha, ale o Boží neúnavnou cestu za člověkem. Bůh se neztratil, nebylo potřeba ho najít. Boha jsme totiž nenašli my, ale on našel nás!

Již v rajske zahradě Bůh volal: „Adame, kde jsi?“ Celé Písmo vypráví o Bohu, který hledá ztraceného člověka. Bůh našel Abrahama na hoře Mória, Josefa v cisterně, Mojžíše u hoříčího keře, Elijáše v jeskyni, Davida, když pásal ovce svého otce, a Pavla, který jel na oslu. Vlastním tématem Božího slova je Boží hledání. Bible shrnuje to, jak Bůh hledá člověka, a popisuje mnohé Boží vykupitelské činy v plánu spasení.

Příběhy, které Bůh uvádí ve svém Slově, nám poskytují povzbuzení a vhled do toho, co Bůh uskutečňuje i dnes v životech těch, které stvořil. Bůh pasivně nečeká, až k němu přijdeme, naopak, aktivně a důsledně

nás hledá. Lukáš v 15. kapitole uvádí stručnou, avšak vyčerpávající zprávu o Bohu, který se snaží zachránit své stvoření. Bůh je aktivním činitelem. Ellen Whiteová nám připomíná: „Bůh nedělá mezi lidmi rozdíly, stará se o všechny stejně, všichni jsou jeho stvořením“¹.

I když často nevidíme, jak Bůh lidi hledá, přesto to neúnavně dělá. Bůh začal uplatňovat svůj plán, aby mě našel a zachránil. Připravil řadu různých okolností, které mě navedly na určitou cestu, aby mi poskytl příležitost rozhodnout se pro něj a nechat se proměnit mocí evangelia.

Příprava okolností

Na začátku přišli členové církve adventistů k našim sousedům, aby provedli průzkum a zjistili, jestli má někdo z nich zájem o studium Bible. Naše



¹ *Touha věků*, s. 409; DA 639.

rodina nebyla doma, ale přihlásila se naše sousedka, paní Jonesová. Když zjistila, že průzkum dělají adventisté, požádala je, aby k ní už nechodili, ale aby to zkusili u sousedů. Přišli k nám domů a naše rodina souhlasila se studiem Bible. Když jsme studovali téma soboty a oni nám představili důkazy, že sobota je Božím dnem odpočinku, tyto nevyvratitelné argumenty mne ohromily.

Bylo mi teprve 14 let, naplno jsem se věnoval sportu, hrál jsem basketbal, fotbal a baseball v nedalekém juniorském klubu. Všechny zápasy se odehrávaly v sobotu a já jsem nebyl připraven se jich zříct ani vstoupit do církve. Zanedlouho se však odehrálo něco zvláštního. Moji rodiče se nečekaně rozhodli přestěhovat se ze čtyřpokojového bytu do rodinného domu a já jsem ztratil kontakt se sportovním juniorským klubem a nemohl jsem hrát zápasy, které jsem v sobotu rád hrával.

Asi rok po našem přestěhování nás navštívili ti, kdo nás vyučovali biblickým pravdám, a pozvali nás, abychom znovu navštívili jejich shromáždění. Já jsem se však stále zdráhal. O několik týdnů později jeden z nich vážně onemocněl a já s otcem jsme ho navštívili v nemocnici. Když mne požádal, jestli bych mu prokázal

laskavost, souhlasil jsem, protože jsem si myslel, že chce vodu nebo potřebuje zavolat sestru. On se mě ale zeptal, jestli bych nešel v sobotu do shromáždění místo něj.

Když už jsem mu tehdy řekl ano, slovo jsem dodržel. Bůh mě našel a později jsem byl pokřtěn. Bůh mne hledal. Kdo přivedl členy církve adventistů, aby v našem okolí dělali průzkum? Kdo řekl paní Jonesové, aby je odkázala na naši rodinu? Kdo ovlivnil rozhodnutí mých rodičů, aby se odstěhovali z této oblasti? Kdo přiměl bratry, aby se k nám opět vrátili? Kdo přivedl mého otce k tomu, aby navštívil onoho člověka v nemocnici? Kdo mu řekl, aby mě požádal o laskavost? Kdo vedl moje rozhodnutí, že jsem řekl ano? Byl to Bůh, který vedl okolnosti v mém životě, aby mi dal příležitost přijmout evangelium!

Bůh takto hledá každého žijícího člověka. Neustále řídí okolnosti našich životů, aby nám přinesl spasení. Nezáleží na tom, jestli jste vyrostli v církvi, nebo mimo ni. Bůh tě hledá a usiluje o tvoji záchranu. Nikdo není tak zlý nebo zkažený, aby ho Bůh nehledal. Nikdo nežije tak zkaženým životem, že by ho nedokázala zachránit moc evangelia! Nikdo neklesl tak hluboko, že by ho moc evangelia nedokázala pozvednout. Nikdo nežije život tak znečištěný hříchem, že by ho moc evangelia nedokázala očistit. Kde se však rozmnožil hřích, v míře ještě daleko štedřejší se ukázala Boží milost (Ř 5,20).

Můj příběh ukazuje to, jak mě Bůh hledal. Bible je bohatou přehlídkou příběhů o tom, jak Bůh hledá člověka, abychom získali naději v moc evangelia. U Boha nemá žádný člověk protekci. Dobrou zprávou evangelia je, že Bůh hledá každého z nás! Už tě našel? Pokud ještě ne, stále tě hledá!

Otázky k diskusi

- Které biblické texty ti ukazují na Boží neúnavné úsilí najít právě tebe?
- Jak ses přesvědčil/a o tom, že Bůh ti projevil svoji milost?



Slovo jako zjevení

Robert Osei-Bonsu, předseda Středozápadní africké divize CASD

Když přemýšlíme o tématu „Slovo jako zjevení“, patrně budeme muset začít odpovědí na otázku: „Jakými způsoby se Bůh zjevil?“ Skutečnost Božího zjevení je základem křesťanské víry. Bůh se zjevil mnoha různými způsoby svými slovy a činy, ale nejdokonaleji se zjevil v osobě Ježíše Krista.

Božím zjevným záměrem je to, aby ho lidé prostřednictvím tohoto zjevení mohli poznat a vstoupit do spásného vztahu s ním. Do vztahu, který bude pokračovat věčně (J 17,3). Starý i Nový zákon jsou záznamem toho, jak Bůh působil v lidských dějinách, zvláště v dějinách Izraele, a nejdokonaleji pak v osobě Ježíše Krista. Bez tohoto Božího zjevení by lidstvo neznalo Boží skutečnou povahu, bylo by odcizené hříchem a nakonec by zahynulo.

Bibli tedy právem nazýváme Božím slovem, protože obsahuje Boží inspirovaná slova. Boží slovo nám má poskytnout informace o Ježíši a zjevit nám ho. Sám Kristus to řekl jasně: „*Zkoumáte Písma a myslíte si, že v nich máte věčný život; a Písma svědčí o mně*“ (J 5,39). Tento důležitý verš zdůrazňuje, že Boží slovo hraje klíčovou roli v představení Ježíše.

Historické a teologické pozadí

Jan napsal svoje evangelium v letech 70–90 po Kristu, v době formované směsí římských, řeckých a židovských kulturních vlivů. V době římské nadvlády panovalo napětí mezi židovskými náboženskými vůdci a Ježíšovými následovníky. Ježíšův výrok zapsaný u J 5,39 zpochybnil postoj židovských náboženských představitelů, kteří



cháпали Tóru, Proroky a náboženskou praxi jako nejvyšší autoritu. Ježíš namísto toho převádí pozornost na sebe jako na nejdůležitější Boží zjevení.

Janovo evangelium je dialogem mezi Ježíšem a náboženskými představiteli, kteří odmítají jeho identitu a autoritu. Ježíš zpochybňuje jejich chápání Písma a tvrdí, že Písmo mluví o něm, a proto – aby získali věčný život – by Písmo měli studovat. Výroky v L 24,27.44.45 posilují myšlenku, že ústředním tématem Písma je Ježíš a jeho role v Božím plánu vykopení. Nový zákon představuje Ježíše jako Boží slovo, které plně zjevuje Boha a je naplněním starozákonních proroctví o Mesiáši.

Křesťanský postoj říká, že pokud chceme porozumět celému Božímu slovu jako zjevení Ježíše Krista, pak musíme přijmout to, na co je celá Bible zaměřená. Starý zákon je předchůdcem Nového zákona, který zjevuje Ježíše Krista. Celé Písmo od Genesis až po Zjevení odhaluje Boží plán vykopení. Boží slovo není souborem morálních principů nebo příběhů, ale je souvislým

příběhem, který zdůrazňuje úlohu Ježíše Krista jako Spasitele světa.

Text J 1,1–14 popisuje Ježíše jako Slovo, jako věčné Slovo Boží, které existovalo od počátku světa a stalo se tělem, aby přebývalo mezi námi. Zdůrazňuje Ježíšovo božství a jeho roli ve stvoření a vykopení. Text Žd 4,12 popisuje Boží slovo také jako živoucí sílu, která umožňuje rozlišovat a chápat myšlenky a motivy člověka. Toto Slovo dokáže iniciovat změny a duchovní proměny. Text J 5,39 spolu s dalšími pasážemi zobrazují Slovo jako dynamickou moc, která odhaluje Boží záměry a povahu.

Teologické důsledky textu J 5,39

Text J 5,39 říká, že Boží slovo je víc než jen napsané slovo. Představuje Ježíšovu božskou přirozenost jako posla Božího plánu vykopení. Ježíš je víc než učitel nebo prorok, ztělesňuje Boží poselství pro lidstvo. Toto pojetí zdůrazňuje význam Písem Starého zákona, který nám pomáhá porozumět Ježíši a jeho

učení. Písmo vybízelo náboženské vůdce, aby uvěřili v Ježíše, který je konečným naplněním poselství Písma. Boží slovo nás dokáže proměnit, vést k duchovnímu růstu a k poslušnosti, abychom se Ježíši více podobali.

Text J 5,39 je Ježíšovou odpovědí židovským vůdcům, kteří zpochybňovali jeho autoritu. Zdůrazňuje účel Písma, který jim Ježíš představil: „*Zkoumáte Písma a myslíte si, že v nich máte věčný život; a Písma svědčí o mně.*“ Byli přesvědčeni, že studium Písma jim otevírá cestu k věčnému životu. Ježíš jim však řekl, že Písmo vydává svědectví o něm, protože on je cestou k věčnému životu.

Pro pochopení významu tohoto verše je nutné porozumět jeho kontextu. Předcházející pasáž líčí příběh o tom, jak Ježíš uzdravil člověka, který byl 38 roků ochrnutý. Ježíš ho uzdravil v sobotu, a židovští představitelé proto zpochybnili Ježíšovu autoritu. Ježíš jim odpověděl, že pravomoc k uzdravení v sobotu má jako Boží Syn. Ve verši 39 jim vysvětluje, že smyslem Písma není pouze to, aby se četlo, ale aby přivádělo lidi k Ježíši. Písmo je zaměřeno na Ježíše a vydává svědectví o jeho existenci. Je důkazem Ježíšovy identity a toho, co přišel vykonat.

Tento verš má zásadní dopad na naše chápání Písma. Bible je víc než sbírka historických zpráv nebo poezie. Bible je odhalením Božího plánu záchrany člověka skrze Ježíše Krista. Při studiu Písma musíme zkoumat jeho svědectví o Ježíši a o jeho vykupitelském díle na kříži. Věčný život můžeme získat pouze díky Ježíši Kristu.

Při studiu Písma musíme soustředit svoji pozornost na Krista. Každou pasáž, příběh nebo věroučný bod musíme

číst tak, abychom porozuměli, jak souvisí s Ježíšem. Když čteme o Abrahmově ochotě obětovat Izáka, můžeme vidět Boží ochotu obětovat svého Syna za nás. Při čtení Žalmů můžeme vidět Ježíšovy emoce a boje, když šel cestou kříže. Musíme studovat Boží slovo a prakticky je naplňovat ve svém životě. Boží slovo by nás mělo učit a proměňovat. Když se s Ježíšem setkáváme v jeho Slovu, bude nás jeho láska, milost a pravda proměňovat. Měli bychom se snažit prožívat své životy takovým způsobem, aby odrážely jeho povahu a poslání.

Ellen Whiteová potvrzuje, že Bible vydává svědectví o Ježíši Kristu: „Starozákonní Písma zjevují Krista a umožňují nám poznání jeho postavení a povahy.“¹ Zdůrazňuje, že pro poznání Ježíše Krista je rozhodující studovat Písmo. V knize *Velké drama věků* Ellen Whiteová uvádí, že Bible nebyla napsána pouze pro učence, ale je určena také obyčejným lidem. Pravdy, které jsou nezbytné pro spasení, jsou jasné jako pravé poledne. Člověk, který se bude řídit Boží zjevenou vůlí, nikoliv svým úsudkem, nepřijme chybné učení a nesejde z cesty². Používejme Boží slovo k tomu, abychom předávali Ježíšovu učení dalším. Jen ono má moc měnit životy lidí a dát naději celému světu.

Evangelizační důsledky textu J 5,39

Misiologický aspekt textu J 5,39 zdůrazňuje klíčovou roli Ježíše a důležitost šíření Slova prostřednictvím evangelizace. Tento verš odmítá všechny náboženské praktiky, které staví jiné authority nad Ježíše. Vyzývá ke změně

¹ Manuscript 109, 1899.

² Viz *Velké drama věků*, s. 388–389; GC 598–599.

Svitek Tóry
ze synago-
gy Glocken-
gasse
v Kolíně
nad Rýnem



pohledu a vede nás, abychom v Písmu viděli Ježíše jako pravé Boží zjevení. Dalšími biblickými pasážemi, které zdůrazňují důsledky tohoto pojetí evangelizace, jsou Sk 4,12 a Ř 10,14.15. Tyto texty zdůrazňují důležitost zvěstování Ježíše jako jediného prostředku spasení. Text J 5,39 však vyzývá všechny křesťany, aby představovali Ježíše jako Boží slovo, které zjevuje Boží milost, pravdu a spasení.

Otázky k diskusi

- Přemýšleli jste někdy o tom, jaký má text J 5,39 vztah k našim metodám evangelizace?
- Jakým způsobem můžeme dnes použít Boží slovo k povzbuzení někoho jiného?

Tento verš vyzývá věřící, aby při čtení Bible rozpoznávali, jak ukazuje na Ježíše. Je potřeba křesťany naučit a uschopnit, aby rozuměli Bibli, aby vnímali Ježíše jako hlavní postavu Bible a toto poznání předávali dalším lidem. Text J 5,39 z misiologického pohledu zdůrazňuje Ježíšovo poselství a význam jeho role v evangelizaci. Zpochybňuje náboženské systémy a tradice, které staví jiné autority nad Ježíše. Vyzývá ke změně zaměření na zkoumání Písma a setkání s Ježíšem, který je vrcholným Božím zjevením. Pokud věřící získají tyto znalosti, dokážou pak předávat toto zjevení a vést druhé lidi k hlubšímu porozumění Písma.

Závěr

Písmo se zaměřuje na Ježíše, není pouhým souhrnem věroučných výroků. Pochopení Ježíšova učení bude snazší, když porozumíme historickému pozadí. Zkoumání důležitých textů nám pomáhá porozumět Božímu slovu a staví do popředí Ježíšovu božskou podstatu. Slovo Boží zjevuje Ježíše Krista. Bible je víc než sbírka starých textů. K Božímu slovu je třeba přistupovat s pohledem zaměřeným na Krista, a proto bychom se jeho prostřednictvím měli snažit setkat se s Ježíšem. Přitom je zásadní prakticky prožívat Kristovo učení v našem každodenním životě a dovolit mu, aby nás změnil. Zároveň bychom toto poselství měli předávat dalším lidem. Nezapomínejme na to, že poznat Ježíše a prožívat vztah s ním můžeme prostřednictvím Božího slova. Řekněme o tom dalším lidem. Text J 5,39 nám říká, že Písmo nás vede k Ježíši a ukazuje nám jeho směr. Při čtení a studiu Bible bychom měli vždycky myslet na to, jak jednotlivé pasáže souvisejí s Ježíšem.



Duchovní strava Božího slova

Roger O. Caderma, předseda Jihoasijské a tichomořské divize CASD

V rušném světě, který obvykle dokáže přehlušit Boží hlas, poskytuje Boží slovo skutečnou duchovní potravu a výživu. Text Ž 19,7–14 jedinečně ukazuje, že nám Boží slovo poskytuje duchovní stravu, moudrost, radost a vedení. V této přednášce se budeme zabývat tématem: „Chci jít a zvěstovat Boží slovo“. Objevíme proměňující moc zvěstování Boží pravdy, která nesmírně obohacuje životy těm, kdo zvěstují Boží slovo, i jejich posluchačům.

Ideální potrava

Naše duchovní pohoda závisí na duchovní stravě, stejně jako je na jídle a pití závislé naše fyzické tělo. Bez stravy nepřežijeme. Bible je zároveň bezpečným útočištěm v nestabilním a nepředvídatelném světě. Studium

Božího slova nás vede do hlubin Boží lásky, milosti a porozumění. Sytí naši duši tím, že nám ukazuje na Boží neměnnou povahu a na sliby, které on vždy splní. Hasi naši žízeň chutnou a chladnou vodou, podobně jako hasí žízeň pramen vody v poušti.

Tento duchovní pokrm bychom ovšem měli spíše nabízet druhým, než si ho nechávat pro sebe. Když potkáváme duchovně vyprahlé lidi, máme jim nabízet stejný zdroj živé vody, jaký jsme sami objevili v Božím slově. Takto se stáváme zprostředkovateli Boží milosti, oživující moci a života lidem kolem nás.

Každodenní moudrost

Bible je zdrojem poznání a moudrosti pro lidi, kteří o ně stojí a usilují. Mnozí z nás si o sobě myslí, že jsou příliš

jednoduší a nemoudří, avšak Boží slovo má moc proměnit nemoudré v moudré. Nabízí užitečné rady pro řešení životních problémů.

Bible zaznamenává spoustu příběhů obyčejných lidí, kteří dosáhli pozoruhodných výkonů díky tomu, že věřili a poslouchali Boží slovo. Jejich víra v Boha a věrnost jeho Slovu jim otevřely cestu k rozpoznávání příležitostí a k úspěchu. Bůh nás také používá jako prostředníky k předávání moudrosti. Můžeme pomáhat lidem, kteří řeší různé životní problémy, a správně je nasměrovat. Můžeme jim pomoci získat schopnost se správně rozhodovat, aby žili úspěšným životem a svým životem oslavovali Boha.

Opravdové štěstí

Radost je v našem světě vzácný dar. Spousta lidí se jí snaží získat v pomíjivých radovánkách a v zábavě, aby nakonec poznali, že opravdovou a trvalou radost je možné najít pouze v Boží přítomnosti. Cestu k získání opravdového štěstí odhaluje Boží slovo.



Boží zákony jsou správné, protože vypovídají o Boží dokonalé a čestné povaze. Vedou nás daleko od ničivých cest hříchu a sobectví a směřují nás k životu naplněnému láskou, milostí a radostí. Když se řídíme Božími příkazy, zažíváme hlubokou a trvalou radost, která přesahuje životní okolnosti.

Když předáváme druhým dobrou zprávu Božího slova, stáváme se posly, kteří šíří radost. Dělíme se o úžasnou radost z poznání Krista a předáváme dobrou zprávu o vykoupení a proměně člověka, kterou Kristus dělá v lidských životech. Naše svědectví přináší radost a naději lidem, kteří řeší různé životní problémy.

Jasně světlo v temném místě

Boží slovo je světlem, které nás vede v temném světě a osvětluje cestu, která leží před námi. „*Hospodinovo přikázání je ryzí, dává očím světlo*“ (Ž 19,9). Určuje směr v nejistých dobách, dává naději v zoufalství a jasné postoje v okamžicích zmatků. Boží přikázání nám poskytují sílu, abychom se drželi jeho pravdy, protože nás spíše osvobozují, než aby nás omezovala. Když vyprávíme o poselství Božího slova druhým, působíme jako světlo v temném světě. Pomáháme lidem objevovat cestu ke spasení a správnému životu. Bloudícím lidem, kteří neznají smysl života, ukazujeme správný směr. Když druhým lidem vydáváme svědectví a ukazujeme, jakou proměňující moc má Boží slovo, naše životy nabývají na hodnotě.

Důležitý duchovní objev

Na cestě duchovních objevů a růstu poznáváme pravdu, že když se sytíme Božím slovem, zásadně to ovlivňuje

ΣΙΝ ΕΤΩΝ ΕΒΔΟΜΗΚΕ
 ΔΨΙΛΑ ΑΣΙΑ ΕΥΟΝ ΤΟΣΚΥΝ
 ΠΕΡΣΩΝ ΕΤΟΥΣ ΠΥΘ
 ΤΟΥ ΕΙΣΟΥΝΤΕΛΕΙΑΝ
 ΗΜΑΤΟΣ ΚΥΕΚΣΤΟΜΑ
 ΤΙ ΕΓΕΜΕΙΟΥ ΗΓΕΙΡΕΝ
 ΚΣΤΟ ΠΜΕΥΜΑΚΥ ΙΟΥ
 ΕΑΣΙΑ ΕΩΣ ΠΕΡΣΩΝ ΚΑΙ
 ΕΚΗΡΥΞΕΝ Ο ΑΝΤΙΒΑΝ
 ΔΕΙΑ ΑΥΤΟΥ ΚΑΡΜΑΛΙΑ
 ΓΡΑΠΤΩΝ ΑΕΓΩΝ ΤΑ
 ΔΕΛΕΓΕΙ ΟΙ ΔΙΑ ΕΥΣΠΕΡ
 ΨΩΝ ΚΥΡΟΣ ΕΜΕΛΕΑΝ
 ΞΕΝ ΕΑΣΙΑ ΕΑΤΗ ΣΟΙΚΥ
 ΜΕΝ ΗΣΟΚΥ ΙΙΟΣ ΤΟΥ
 ΓΑΝΑΚΣΟΥ ΦΙΣΤΟΣ ΚΑΙ
 ΕΣΗΜΗΝΕΝ ΜΟΙ ΟΙΚΟ
 ΔΟΜΗΣ ΑΙΛΥΤΩ ΟΙΚΟΝ
 ΕΝΙ ΕΡΟΥΣ ΑΝ ΜΤΗΝ
 ΤΗΝ ΟΥΔΑΚ ΕΤΙΣ ΕΣΤ
 ΟΥΝ ΜΥΚΩΝ ΕΣΤΥΘΕΝ
 ΑΥΤΟΥ ΕΣΤΩ Ο ΚΑΤΥ
 ΜΕΤΑ ΤΟΥ ΚΑΙ ΑΝ ΕΒΑ
 ΕΙΣΤΗΝ Ι ΕΡΟΥΣ ΑΝ Η
 ΤΗΝ ΕΝΤΗ ΙΟΥ ΑΚΑΙΘΗ
 ΔΟΜΕΙ ΤΩ ΤΟΝ ΟΙΚΟΝ
 ΚΥ ΤΟΥ ΙΣΡΑΗΛ ΟΥΤΟΣ
 Ο ΚΣΚΑΤΑΣ ΚΗΝ ΨΩΝ
 ΕΝΙ ΕΡΟΥΣ ΑΝ ΜΟΣΟΙ
 ΟΥΝ ΗΒΕΤΑ ΤΟΥ ΣΤΟΠΕ
 ΟΙΚΟΥ ΣΙΝ ΕΒΔΟΜΗΚΕ
 ΑΥΤΩ Ο ΕΝ ΤΩ ΤΩ ΠΩ
 ΑΥΤΟΥ ΕΝ ΧΡΥΣΩΝ
 ΕΝ ΑΓΓΥΡΙΩ ΚΑΙ ΕΝ ΑΣ
 ΣΕΙΡΙΜΕΘΗ ΠΩΝ ΚΑΙ
 ΚΤΗΝΩΝ ΣΥΝ ΤΟΙΣ ΔΑ
 ΛΟΙΣ ΤΟΙΣ ΚΑΤΑ ΤΥΧΑΣ
 ΠΡΟΣ ΤΟ ΕΒΕΜΕΙΟΙΣ ΕΙΣ
 ΤΟΙ ΕΡΟΝ ΤΟΥ ΚΥΤΟ ΕΝΙ
 ΕΡΟΥΣ ΑΝ ΗΚΑΙ ΚΑΤΑ ΤΗ
 ΣΑΝΤΕΣ ΟΙ ΔΙΧΙ ΦΥΛΟΙ
 ΤΩΝ ΠΑΤΡΙΩΝ ΤΗΣ ΙΟΥΔΑ

Fragment
 Septua-
 ginty -
 řeckého
 překladu
 Starého
 zákona

naše širší poslání a povolání ke službě. Uvědomujeme si, že každý den potřebujeme svoji mysl vyživovat studiem Božího slova, které nás připravuje na tuto odpovědnost. Tato duchovní strava zahrnuje víc než získávání pouhých informací, je to duchovní pokrm, který nám dává sílu a působí hluboko v našich srdcích. Když takto přijímáme Boží slovo jako dokonalého a důvěryhodného průvodce, nejde už pouze o osobní osvětlení, ale připravuje nás na poslání, ke kterému jsme byli povoláni. Navíc plníme závazek, že budeme poslouchat Boží slovo. Plní se na nás zaslíbení Ž 19,12 o hojně odměně. Připomíná nám to dvojí požehnání: osobně nás obohacuje, když žijeme v souladu s Božím slovem, a zároveň nás připravuje na naše budoucí evangelizační poslání. Slovo Boží se tak stává naším průvodcem, zdrojem síly a pramenem radosti v procesu naší proměny.

¹ Evangelizace, s. 17; Ev 18

V souladu s těmito základními pravdami vyznívá i nadčasová moudrost ducha proroctví Ellen Whiteové: „Milý čtenáři, doporučuji ti, aby se Boží slovo stalo pravidlem tvé víry i praktického života.“¹ Toto není žádný chvilkový impulz, ale je to základní princip, který udává směr cestě naší víry a zároveň i naší připravenosti na úkol, který nám byl svěřen. Ellen Whiteová trvale zdůrazňuje nadčasovou pravdu, že Bible je mnohem více než pouhou knihou – je to autoritativní průvodce, který řídí naši cestu víry a poslání.

Na závěr chci znovu připomenout Ž 19,15, který by se měl stát naším osobním závazkem: „*Kéž se ti líbí řeč mých úst i to, o čem rozjímám v srdci, Hospodine, má skálo, vykupiteli můj!*“ Vyjadřuje něco víc než touhu po osobní čistotě. Odhaluje skutečnost, že Boží slovo nestačí jen pasivně přijmout do našeho života, ale jde spíše o ochotu aktivně se podílet na Božím plánu. Když budeme druhým zvěstovat evangelium v jeho moci a síle, naše životy se stanou živým svěděním o proměňující moci jeho Slova. Bůh si nás pro toto poslání vybral. Je to potvrzení, že pokud se budeme sytit Božím slovem, budeme schopni naplnit účel, který nás přesahuje.

Otázky k diskusi

- Jakým způsobem sytí Boží slovo vaši duši?
- Nestalo se pro vás čtení Písma pouze „pasivním aktem“? Jaké změny byste měli udělat, aby přijímání Božího slova bylo aktivnější?

Zvěstování Božího slova v době celosvětových zmatků

Yo Han Kim, předseda Severo-asijsko-pacifické divize CASD

Svět sužuje utrpení. Nikdo nemůže popřít, že svět, ve kterém žijeme, se ocitl v globálním chaosu. Tato obtížná situace se ovšem může stát jedinečnou příležitostí ke zvěstování Božího poselství pro poslední dny lidem, kteří prožívají zoufalství a nejistotu. Lidé začínají být otevřenější duchovním rozhovorům, to však neznamená, že zvěstování Božího slova je snadné.

Dobové pozadí

Kniha Skutků apoštolů ve 4. kapitole popisuje zvláštní dobu. Svým způsobem se podobala době, kterou prožíváme my dnes. Mnoho lidí prožívalo zklamání, nejistotu a zoufalství. Zmatení lidé pocítovali strach a obavy. Přestože věřící byli svědky nanebevstoupení Ježíše Krista (Sk 1) a mocného

působení Ducha svatého během Letnic (Sk 2), čelili nepřátelství a pronásledování ze strany náboženských vůdců. V této atmosféře se odehrávalo to, co píše text Sk 4,4: „*Ale mnozí z těch, kteří slyšeli Boží slovo, uvěřili, takže jich bylo již na pět tisíc.*“ Tyto texty z knihy Skutků apoštolů jsou pro nás dnes skutečně důležité. Neukazují pouze na to, jakou moc má Boží slovo i uprostřed krizí, ale zároveň nás vybízají k jednotě, abychom dokázali naplnit poslání Církve adventistů sedmého dne.

Moc Slova

Petra a Jana uvěznili (Sk 4,3) proto, že „*učí lid a hlásají, že v Ježíši je vzkříšení z mrtvých*“ (v. 1.2), přesto však ti, kdo slyšeli poselství, uvěřili a jejich počet rostl (v. 4). Skutky 4 ukazují na to, že Boží slovo stojí a svítí jako neochvějný

maják pravdy a světla. Boží slovo není pouhým odkazem na něco, ale je skutečným zjevením samotného Boha v dobách chaosu a nejistot. Písmo je Boží komunikací, která má inspirovat, posilovat a proměňovat naše životy. Je jisté, že Boží slovo je mocné. V Žd 4,12 čteme: „Slovo Boží je přece plné života a síly, ostřejší než každý dvojsečný meč: proniká až tam, kde se dělí duše a duch, klouby a morek, a pronáší úsudek i nad nejnitřnějšími lidskými myšlenkami a hnutími“ (překlad O. Petru).

Ellen Whiteová také zdůrazňuje nekonečnou moc Bible: „V její síle dokázali mnozí muži i ženy zpřetrhat pouta hříšných návyků. Zbavili se sobectví. Hrubým lidem vrátila uctivost, opilcům střízlivost a prostopášníkům čistotu. Lidé, kteří se podobali satanovi, byli proměněni k Božímu obrazu. Taková změna je tím největším zázrakem. Změna způsobená Božím slovem, je jedním z nejhlubších tajemství. Nemůžeme je pochopit, můžeme mu pouze věřit.“¹

Je smutné, když musíme konstatovat, že žijeme v době celosvětových zmatků a krize. Ve skutečnosti se tento svět propadá stále hlouběji a trpí následky hříchu. Je zde však naděje! Boží slovo nabízí v Kristu největší naději. Boží slovo překračuje a boří různé hranice a bariéry. Ujišťuje nás o Boží lásce a věrnosti. A konečně, Boží slovo nám připomíná, že si nás Bůh vyvolil a svěřil nám poslání.

Vyvolení pro poslání

Když Petra a Jana varovali, aby nemluvíli a neučili ve jménu Ježíše (Sk 4,18), odpověděli jim takto: „*Posuďte sami, zda je před Bohem správné, abychom poslouchali vás, a ne jeho*“ (Sk 4,19).

Hned nato čteme slavné svědectví apoštolů: „*Neboť o tom, co jsme viděli a slyšeli, nemůžeme mlčet*“ (Sk 4,20). Jejich životním posláním a smyslem jejich života bylo poslouchat Boží slovo a naplnit Bohem svěřené poslání.

Dva tisíce let po událostech ze Skutků 4 žijeme v době, kdy svět potřebuje poselství naděje více než kdykoliv předtím. Rostoucí nejistota a zmatky vedou lidi k hledání odpovědi a smyslu života. Pouze naděje a pravda v Kristu mohou lidem poskytnout skutečné štěstí a útěchu. Bůh nám svěřil velké poslání pro poslední dobu. Bůh si nás zvolil, abychom se s druhými sdíleli o to, co jsme viděli a slyšeli.

Připomeňme si, co napsala Ellen Whiteová: „Slova Ježíše Krista jsou řečena nám živým zde na zemi v závěru pozemských dějin. *‘Když se toto začne dít, napřimte se a zvedněte hlavy, neboť vaše vykoupení je blízko.*‘ Mezi národy jsou nepokoje. Přichází období zmatku. Na zemi bude úzkost národů, bezradných, kam se podít před řevem valícího se moře. Lidé budou zmírat strachem a očekáváním toho, co přichází na celý svět, ale lidé, kteří věří v Syna Božího, uslyší

Anglická Bible,
Překlad krále
Jakuba
(1604–1611)



¹ *Výchova*, s. 103; Ed 172.



První vytištěná Bible vydaná v polovině 15. století Johanne- sem Guten- bergem

uprostřed bouře jeho hlas: „To jsem já, nebojte se!“... Vidíme odpadlý svět zaplavený zlem. Zdá se, že se celý svět vzbouřil proti Božím příkázáním. Uprostřed všudypřítomné vřavy a zmatku je třeba vykonat potřebnou práci.“²

Lidé, kteří byli svědky propuštění Petra a Jana z vězení a slyšeli jejich vyprávění, „pozvedli jednomyslně svůj hlas v modlitbě k Bohu“ (Sk 4,24). Povšimněme si toho, co řekli v této úžasné modlitbě: „Pohleď tedy, Pane, na jejich hrozby a dej svým služebníkům, aby s odvahou a odhodlaně mluvili tvé slovo, a vztahuj svou ruku k uzdravování, čiň znamení a zázraky skrze jméno svého svatého služebníka

Ježíše“ (Sk 4,29.30). Jaké výsledky přinesla jejich modlitba? „Když se pomodlili, otrásl se místo, kde byli shromážděni, a všichni byli naplněni Duchem svatým a s odvahou mluvili slovo Boží“ (Sk 4,31).

Závěr

Spoléhat se na Boží zaslíbení a přijmout povolání k evangelizaci bylo projevem odpovědnosti vůči Bohu před 2 000 lety, a dnes to platí ještě více. Není to možnost, ale je to součást identity Církve adventistů sedmého dne.

Když přemýšlíme o příběhu a o slovech ze Sk 4, připomeňme si naše poslání. Bůh nás vybral, abychom odvážně a věrně oslovovali ztracené lidi v době chaosu a nejistot. Věřme, prožijeme a zvěstujeme Boží slovo v době celosvětové krize. Přeji si, aby se stalo svědectví Petra a Jana našim dnešním vyznáním: „*Neboť o tom, co jsme viděli a slyšeli, nemůžeme mlčet!*“

Německá Bible – Lutherův překlad z roku 1534

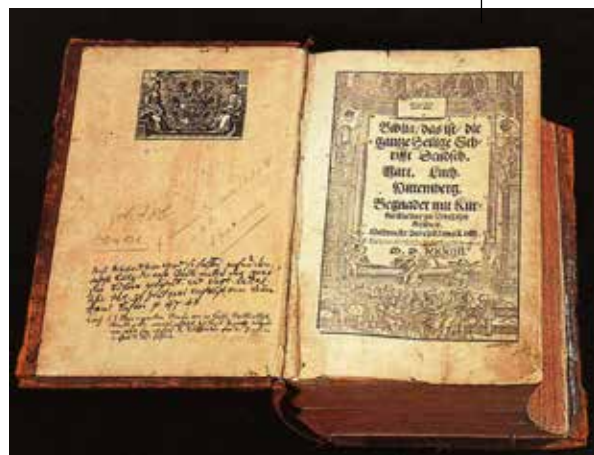

Otázky k diskusi

- Co nám může pomoci, abychom byli odvážní a neochvějní v době zmatků?
- Co jste viděli a slyšeli při svém studiu Slova, o které se můžete podělit s někým jiným?

² Evangelizace, s. 17; Ev 18



Slovo a závěrečné zvěstování evangelia

Ellen Gould Whiteová

V každé době posílá Bůh své služebníky, aby kárali hříchy – jak ve světě, tak i v církvi. Lidé však chtějí slyšet příjemné řeči, nemají zájem o čistou a nepříkrášlelou pravdu. Mnozí reformátoři se na počátku svého působení snažili vytýkat hříchy církve a lidí velmi opatrně. Doufali, že příkladem čistého křesťanského života přivedou lidi zpět k biblickému učení. Když je však naplnil Boží Duch, museli hlásat jasné výroky Bible – učení, které původně nechtěli zvěstovat, podobně, jako když byl naplněn Duchem Eliáš, který pak vytýkal hříchy bezbožného krále a odpadlého lidu. Byli nuceni šířit pravdu a mluvit o nebezpečí, které ohrožuje život lidí. Bez obav z následků kázali zvěst, kterou jim Pán svěřil, a lidé je museli vyslechnout.

Potlačování pravdy

Tak bude také hlásáno poselství třetího anděla. Až nastane doba, kdy bude třeba, aby bylo šířeno s maximální intenzitou, bude Pán působit prostřednictvím prostých lidí, kteří získají kvalifikaci spíše pomazáním Ducha než studiem ve vědeckých ústavech. Věřící budou radostně zvěstovat poselství, které jim Bůh svěřil. Odhalí hříchy Babylóna, tragické následky vynuceného zachovávání církevních tradic, vliv spiritismu, nenápadný, ale rychlý postup papežské moci. Budou burcovat lidi vážnými výstrahami. Varování vyslechnou tisíce a desetitisíce lidí, kteří ještě nikdy nic takového neslyšeli. S úžasem se dozvědí, že Babylónem je církev, která padla kvůli svým bludům a hříchům, kvůli tomu, že zavrhla Boží pravdu. Když se pak lidé obrátí na své

dřívější učitele s naléhavou otázkou, zda je to pravda, budou jim kazatelé předkládat bajky a předpovídat příjemné věci, aby uklidnili jejich obavy a utišili jejich probuzené svědomí. Někteří lidé se však nespokojí pouze s lidskou autoritou a budou žádat jednoznačné důkazy z Písma; duchovní tím budou pobouřeni – tak jako kdysi farizeové –, protože tím bude zpochybněna jejich autorita, poselství označí za ďábelské a davы lidí milujících hřích vyburcuji k tomu, aby hlasatelům poselství zlořečili a pronásledovali je.

Až se spor přenese do nových oblastí a pozornost lidí bude upoutána na pošlapávaný Boží zákon, satan se rozzuří. Moc, která provází poselství, dožene odpůrce téměř k šílenství. Duchovní vynaloží takřka nadlidské úsilí, jen aby zabránili rozšíření evangelia mezi členy jejich církví. Všem dostupnými prostředky se budou snažit potlačit diskuse o těchto životně důležitých otázkách. Církev budou žádat o pomoc stát. V tomto úsilí se katolíci spojí s protestanty. Až hnutí, vynucující zachovávání neděle, zesílí, budou

vydávány zákony proti lidem, kteří zachovávají Boží přikázání. Bude jim vyhrožováno peněžitými tresty a vězením, budou jim nabízena vlivná místa, různé odměny a výhody, jen aby se zřekli své víry. Oni však budou vytrvale odpovídat: „Dokažte nám z Božího slova, že se mýlíme.“ Obdobně reagoval za podobných okolností Luther. Lidé, kteří budou předváděni k soudům, se pevně postaví za evangelium. Mnozí z těch, kdo je uslyší, se rozhodnou zachovávat všechna Boží přikázání. Tak se s pravdou evangelia seznámí tisíce lidí, kteří by se o ní jinak nedozvěděli.

Nepřátelství

Důsledná poslušnost Božího slova bude pokládána za vzpuru. Zaslepení satanem budou rodiče jednat tvrdě s věřícími dětmi, nadřízení budou utlačovat své podřízené zachovávající přikázání. Láska a náklonnost ochabnou. Rodiče budou vyhánět děti z domova. Tak se do písmene splní slova apoštola Pavla: „A všichni, kdo chtějí zbožně žít v Kristu Ježíši, zakusí pronásledování“ (2Tm 3,12). Protože stoupcem evangelia odmítnou uctívat neděli jako sobotu, budou mnozí z nich uvězněni, jiní vypovězeni ze země, další budou trpět jako otroci. Dnes nám něco takového připadá nemožné. Až však bude lidem odňat Boží Duch, který je chrání, a budou vydáni napospas satanovi, který nenávidí Boží přikázání, budou se dít neobvyklé věci. Člověk dokáže být velice krutý, když se mu ze srdce vytratí láska a úcta.

S blížící se bouří mnozí z těch, kdo sice přijali poselství třetího anděla, ale nenechali se „posvětit poslušností pravdy“, se vzdají svého názoru a přidají se k odpůrcům. Spojí se se světem, budou s ním sdílet jeho názory

Bible králická, Nový Zákon, rok 1564



a postupně se na všechno budou dívat i stejnýma očima. A potom, až budou postaveni před zkoušku, rozhodnou se pro snazší cestu. Lidé nadaní, příjemného vystupování, kteří kdysi vyznávali pravé evangelium, použijí všechny své schopnosti, aby oklamali a svedli další. Stanou se nejrozhodnějšími nepřáteli svých bývalých spoluvěřících. Až se světitelé soboty dostanou před soudy, aby se odpovídali ze své víry, stanou se tito odpadlíci nejučinnějšími satanovými nástroji. Zahrnou je pomluvami a obviněními; výmysly a falešnými informacemi proti nim popudí představitele státní moci.

Boží pomoc

V době pronásledování bude zkoušena víra těch, kteří věrně hlásali Boží poselství a respektovali Boha a jeho slovo. Na jejich srdce působil Boží Duch a nutil je mluvit; pod jeho vlivem splnili svěřený úkol, aniž by přitom mysleli na následky, které jim hlásání poselství může přinést. Nebudou se ohlížet na svůj prospěch nebo na svoji pověst; budou ochotni obětovat i vlastní život. V nejtěžších chvílích, kdy se na ně snesou ta nehorší obvinění, někteří z nich zděšeně zvolají: „Kdybychom věděli, jaké následky budou naše slova mít, raději bychom mlčeli.“ S ohledem na narůstající obtíže a na pokušení, jimž na ně satan bude dotírat, jim svěřený úkol bude připadat nezvládnutelný. Dostanou se do ohrožení života. Jejich původní nadšení se vytratí, ale cesty zpět už nebude. Tehdy, když pocítí naprostou bezmocnost, budou žádat Boha o posilu. Znovu si uvědomí, že nemluvili svoje slova, ale to, co jim přikázal Bůh, který je poslal, aby varovali ostatní. S evangeliem se bytostně ztotožnili a musejí je hlásat.



Zvěstování evangelia

Každá nová pravda si musela razit cestu nenávisť a odporem. Na lidi, kterým přinesla požehnání, doléhaly těžkosti a pokušení. Pán dává nové poznání svému lidu tehdy, když je potřebuje. A kdo by se odvážil toto evangelium nehlásat? Bůh vybízí své následovníky, aby světu předložili poslední nabídku milosti, a oni nemohou mlčet, protože by tím ohrozili svou vlastní záchranu. Kristovi vyslanci nenesou odpovědnost za následky. Musejí splnit svou povinnost a vše ostatní přenechat Bohu.

Narůstající útlak způsobí zmatek mezi Božími následovníky. Tehdy pocítí, že nastala rozhodující chvíle. Jejich svědomí a Boží slovo je bude ujišťovat, že jednají správně. Těžkosti nepoleví, oni však budou mít stále více síly, aby jim mohli odolat. Přes stupňující se tvrdost a urputnost zápasu se zocelí ve své víře a odvaze, a to úměrně hrozícímu nebezpečí. Budou prohlašovat: „Neodvažujeme se měnit Boží slovo; Boží zákon nebudeme dělit na část podstatnou a nepodstatnou, abychom svět získali na svou stranu. Pán, kterému sloužíme, nás může vysvobodit. Kristus přemohl svět,

Památník
Bible kralické
v Kralicích



Rekonstrukce tiskařského lisu z tiskárny Jednoty bratrské v Kralicích

a my bychom se měli bát poraženého světa?“

Perzekuce v různých podobách je vlastně projevem určitého principu, jehož platnost nepomine, dokud bude existovat satan a životaschopné křesťanství. Nikdo totiž nemůže sloužit Bohu, aniž by proti sobě vyvolal nepřítelství mocností zla. Proti takovému člověku útočí zlí andělé znepokojení tím, že by jim mohl svým vlivem vyrvat z rukou jejich oběti. K těmto andělům se přidávají zlí lidé, zahanbení dobrým příkladem, kteří se ho pomocí pokušení snaží odloučit od Boha. Pokud se jim to nepodaří, použijí ke znásilnění jeho svědomí represivní opatření.

Otázky k diskusi

- Jaké pocity v tobě vzbuzuje popis budoucích událostí?
- Kde hledat pomoc a neochvějnou naději pro budoucnost?

Mohutné šíření evangelia

Dokud Ježíš slouží jako Přímlyvce v nebeské svatyni, na vládce i lid působí Duch svatý. Mírní je a do určité míry ovlivňuje státní zákony. Bez takových zákonů by na světě bylo ještě mnohem hůře. Mnozí státní činitelé jsou přítom aktivními nástroji satana, ale i Bůh má své „nástroje“ mezi předními muži národů. Nepřítel působí na své sluhy, aby vymýšleli opatření, která by mařila Boží dílo; ovšem na státníky, kteří mají před Bohem respekt, působí andělé, aby taková opatření mařili nezpochybnitelnými argumenty. Několik mužů tak zadržuje mohutný příliv zla. Odpor nepřátel evangelia bude zadržen, aby poselství třetího anděla mohlo splnit své poslání. Až bude znít poslední varování, upoutá pozornost také těch předních mužů, jejichž prostřednictvím Bůh nyní působí, mnozí z nich je přijmou a v době soužení se postaví na stranu Božího lidu.

Anděl, který se spojí s hlásáním poselství třetího anděla, osvítlí celou zemi svou slávou. Bible tím předpovídá neobyčejně silné působení, které zasáhne celý svět. Adventní hnutí z let 1840 až 1844 bylo slavným projevem Boží moci – poselství prvního anděla bylo zaneseno do všech misijních stanic na světě a v některých zemích vzbudilo největší náboženské hnutí od doby protestantské reformace šestnáctého století. Avšak hnutí vyvolané poselstvím třetího anděla bude ještě mohutnější.

♦♦♦

Tento článek je výběrem z knihy *Velké drama věků*, s. 391–396.

Adventisté sedmého dne věří, že Ellen Whiteová (1827–1915) přijala a uplatňovala biblický dar prorocství během své 70leté veřejné služby.

ZAMYŠLENÍ PRO DĚTI

Bible je Boží slovo pro mě

**Připravila Beth Thomasová,
redaktorka Adventist Review Ministries**



zamyšlení pro děti

Vítáme vás k účasti na modlitebním týdnu pro děti a budeme se věnovat nejúžasnější knize na světě – Bibli!

Tento týden společně půjdeme zajímavou cestou, během které budeme zkoumat poklady, jež objevíme na stránkách Božího slova. Bible není jen nějaká obyčejná kniha, je to skutečně živé vyprávění o Boží lásce, moudrosti a moci. Připravte se na to, že budeme zkoumat hloubku zázraků Písma a poznáme, jak Boží slovo ovlivňuje všechno, co v životě prožíváme.

Naši dobrodružnou cestu začneme stručným přehledem toho, co všechno v Bibli můžeme najít. Od první knihy Genesis až po poslední knihu Zjevení nám Bible vypráví příběh o tom, jak Bůh miluje svoje stvoření, o Božím plánu záchrany lidí skrze Ježíše Krista a o zaslíbení věčného života. Bible obsahuje spoustu vzrušujících dobrodružství, inspirativních příběhů a nadčasových pravd, které nám ukazují, jaký je Bůh a jaký neuvěřitelný plán má pro každého z nás.

Budeme se zabývat tím, jak z Božího slova můžeme získávat naději, o které píše Pavel v Listu Římanům 15,4. V dobách, kdy prožíváme nejistotu nebo problémy, nám právě zaslíbení Božího slova dodávají útěchu a povzbuzení. Připomínají nám, že i když budeme zápasit s jakýmikoliv problémy, Bůh je nám vždycky nablízku a dává nám naději do budoucnosti.

Text v 2. listu Timoteovi 3,15 nám říká, že **Boží slovo je naprosto odlišné od jiných knih**. Na rozdíl od jiných knih Bibli inspiroval samotný Bůh, aby člověka učila, napomínala, vedla k nápravě a vychovávala pro správný život. Poselství Bible dokáže proměnit naše srdce i myšlení a stát se naším

průvodcem na cestě pravdy a spravedlnosti.

Žalm 119,105 představuje **Boží slovo jako mého průvodce** a přirovnává Bibli k lampě, která poskytuje světlo našim nohám na cestě života. Stejně jako se celé rodiny delfinů řídí echolokací, tak nás směřuje Boží slovo na cestu spravedlnosti a s každým dalším krokem nás vede blíž k Bohu.

Text Žalmu 119,133 nám přiblíží téma **Boží slovo mi pomáhá růst**. Když přemýšlíme o Božím slově a uplatňujeme jeho rady ve svých životech, duchovně rosteme a zrajeme, stáváme se podobnějšími Pánu Ježíši.

V evangeliu Jana 5,39 budeme sledovat téma **Boží slovo mi představuje obraz Ježíše**. Budeme se učit, jak máme číst Bibli, abychom opravdu poznali Ježíše jako svého osobního přítele. Na stránkách Písma uvidíme obrazy jeho lásky, jeho soucitu a jeho oběti, které nám pomáhají prohloubit vztah s ním.

Další objev v evangeliu Jana 16,33 se nazývá **Boží slovo mi dává pokoj**. V dnešním světě plném chaosu a nejistoty nám zaslíbení Božího slova nabízejí pokoj, který přesahuje lidské chápání a v každé situaci utěšuje naše srdce a mysl.

Nakonec se na základě textu ve Skutcích apoštolů 22,15 budeme zabývat tím, že **Boží slovo mi dává něco, o co se mohu podělit s ostatními**. Stejně, jako pravdy Písma obohatily náš život, máme přednost i odpovědnost zvěstovat Boží slovo dalším lidem a předávat poselství naděje, lásky a spasení všem, kdo nám budou naslouchat.

Přejeme vám všem, aby vás tento týden modliteb více přiblížil Pánu Ježíši!

Bible: nejdůležitější kniha na světě

text: Manuel Vitug, aktivita: Ivanka Nadkanská

„Vždyť proroctví nikdy nevzešlo z lidské vůle, ale Duch svatý svěřil prorokům, těmto Božím lidem, pravdivé poselství.“ (2. list Petřův 1,21)

Co mají společného pero, tužka nebo štětec? Jsou to nástroje, které někdo používá. Malíř používá štětec k malování uměleckých děl. Studenti používají pera a tužky, aby ve škole psali nebo vypracovali svoje domácí úkoly. Autoři používají pero nebo tužku k napsání svých knih.

Jakou máte oblíbenou knihu? Myslíte si, že některé knihy mají větší cenu než jiné? Určitě víte, že význam knihy nespočívá v tom, jakým perem ji někdo napsal, ale v jejím obsahu a autorovi, který knihu napsal.

Tento týden se budeme zabývat Biblií. Věděli jste, že Bible je nejvíce tištěnou a nejčtenější knihou na světě? Je přeložena do více jazyků než kterákoli jiná kniha. Co myslíte, proč jsou miliony lidí přesvědčeny o tom, že právě Bible je tou nejdůležitější knihou pro lidský život? A právě toho se týká zásadní informace: sama Bible vysvětluje to, jakým způsobem byla napsaná! Zamysleme se nad jednou pasáží, která nám pomůže lépe rozumět Biblii. Jde o text v 2. listu Petrově 1,20.21: *„Budte si však především vědomi toho, že žádné proroctví Pisma nezáleží na osobním výkladu; vždyť proroctví nikdy nevzešlo z lidské vůle, ale Duch svatý svěřil prorokům, těmto Božím lidem, pravdivé poselství.“* To znamená, že proroctví pochází od Boha. Každou myšlenku v Bibli vedl Duch svatý a žádné proroctví nenapsal prorok z vlastní vůle.

Bible je jedinečná proto, že nám popisuje to, co se stane v budoucnosti. Tomu říkáme „proroctví“. V Bibli

zamyšlení pro děti

Společná diskuse

- V čem je Bible odlišná od kterékoli jiné knihy?
- Co můžeme udělat, abychom Bibli lépe četli a studovali?
- Je Bible tvojí oblíbenou knihou? Proč ano – proč ne?
- Kde máš uloženou svou Bibli? Má speciální místo ve tvém pokoji?

Aktivita

Vyrobíme si knihu zážitků s Bohem:

- nachystáme si 2x tvrdý karton o velikosti 21,5 a 16 cm;
- do něj uděláme děrovačem dvě díry nejméně 1,5 cm od okraje;
- mezi dva kartony vložíme 5–10 (nebo i více) papírů do tiskárny velikosti A5 a znovu proděravíme na stejném místě;
- vezmeme stuhu a začneme ji proplétat podle směru šipek (viz obrázky);
- oba konce stuhu nakonec svážeme na uzel a mašličku;
- nakonec knihu ozdobíme podle svých představ a fantazie.



najdeme mnoho prorockých předpovědí, které se už naplnily. Tyto předpovědi nenapsali proroci na základě vlastních představ. Jejich skutečným autorem je Bůh, který vedl myšlení pisatelů skrze Ducha svatého.

Pisatelé se takto podobali nástroji, jakým je pero, ale skutečným autorem Písma je Bůh. Bible říká, že Bůh zná počátek i konec události a použil proroky, aby popsali, co se stane, abychom to věděli a nemuseli mít strach. Proč je to důležité? Protože se v dnešní době dějí špatné věci. Ale Bible píše, že Ježíš přijde brzy na svět podruhé a obnoví náš svět do podoby, v jaké jej stvořil. Zbaví svět zla, nemoci a smrti. A vrátí život lidem, kteří uvěřili Ježíši, ale už zemřeli. Není to úžasné? Jsem Bohu velice vděčný za to, že nám nechal napsat Bibli, aby nám dal naději a abychom rozuměli tomu, že on má všechno pod kontrolou, a nakonec zvítězí a všechno obnoví. To mě vede k tomu, že Bibli čtu a dozvídám se o Bohu stále víc. Dělaš to tak i ty?

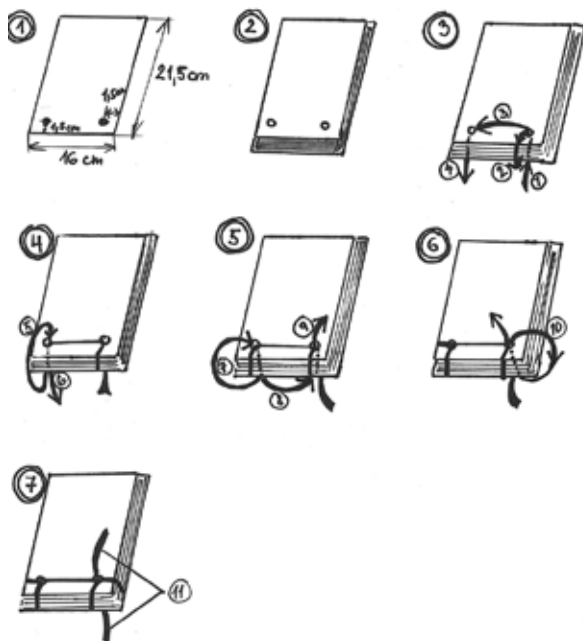



Boží slovo mi dává naději

text: Jodi Gensonová, aktivita: Gabika Janušková

„I toto, jako vše v Písmu, bylo napsáno k našemu naučení, abychom získali vytrvalost a čerpali z toho povzbuzení a naději.“ (Římanům 15,4)

Verš k zapamatování nám říká, že příběhy zapsané v Bibli nás mají posilovat ve víře, povzbuzovat a dávat nám naději. Já sama považuji za pozoruhodný příběh Elijáše a vdovy ze Sarepty, který se nachází v 1. Královské 17. kapitole.

Prorok Elijáš se ukrýval před králem Achabem u potoka Kerít. Bůh řekl Elijášovi, že má pít vodu z potoka a že mu jídlo budou přinášet havrani. Tímto způsobem se Bůh staral o každodenní potřeby proroka Elijáše. Když voda v potoce vyschla, Bůh poslal Elijáše do Sarepty a mezitím řekl vdově,

kteřá tam žila, aby Elijášovi poskytovala jídlo.

Když Elijáš přišel do Sarepty, našel ženu, která sbírala dříví. Požádal ji, aby mu dala napít vody a dala mu skývu chleba. Její situace však byla velmi špatná – bylo sucho a neúroda. Mouky a oleje měla jen tolik, aby upekla chleba pro sebe a pro svého syna, pak už by jí nezbyvalo žádné jídlo. Elijáš ženu povzbudil, aby se nebála a nejdřív upekla chleba jemu a potom aby udělala chleba sobě a svému synovi, protože Bůh slíbil, že jí nedojde mouka ani olej. Žena udělala přesně to, k čemu ji Elijáš vyzval, a ona i její syn měli po celou dobu sucha dost jídla (1. Královská 17,7–16).

Vzpomínám si, jak jsem před několika lety sama přemýšlela, kde v naší rodině vezmeme další jídlo! Nikdy jsme neměli dostatek peněz nebo jídla. V naší jednoduché spíži jsme mívali ovesné vločky, rýži, fazole a mouku, ale často se stávalo, že byla téměř prázdná.

zamyšlení pro děti

Společná diskuse

- Proč bylo důležité, aby žena nejprve připravila chléb pro Elijáše?
- Zažila vaše rodina nějaký Boží zázrak? Čeho se týkal?
- Myslíš, že Bůh koná dnes zázraky podobně jako v minulosti?

Aktivita

Vytvoř pro někoho „krabičku lásky“. Upeč s nějakým dospělým (nebo na setkání vaší skupinky) oblíbené suché pečivo. Nakresli obrázek vdovy ze Sarepty a napiš na něj Žalm 37,5: „*Svou cestu svěř Hospodinu, doufej v něho, on sám bude jednat.*“ Do prázdné krabice hezky ulož pečivo a nakreslený obrázek, krabici můžeš zvenku ozdobit. Porad se s rodiči, koho by dárek potěšil – může to být osamělá maminka s dětmi, vdova/vdovec nebo tvůj/tvá nemocný/-á kamarád/-ka. Spolu s rodiči jim zanes krabičku lásky a můžeš jim u toho povyprávět i příběh vdovy ze Sarepty.



Každý den jsme se modlili: „Náš Pane, ty znáš naše potřeby a slíbil jsi, že se o nás postaráš.“

Sprátelili jsme se s mladými manželi, kteří se ubytovali v lese nedaleko od našeho domu. Jednoho dne přišla k nám domů Cheryl a v očích měla slzy. Zeptala jsem se, co se jí přihodilo, a ona mi řekla, že nemají nic k jídlu a nevědí, co budou dělat. Cítila jsem, jak mi Bůh říká, abych jim dala nějaké jídlo.

Jak bych to ale mohla udělat, když jsme měli sotva dost jídla pro naši rodinu! Přesto jsem vzala krabici, šla do spíže a začala jsem ji plnit. Vzala jsem nějaké fazole a dala je do sáčku, potom rýži, oves, mouku a sůl. Přidala jsem malou nádobku oleje a do krabičky jsem dala brambory a cibuli. Cheryl jsem dala trochu ode všeho, co jsme měli, a byla jsem překvapena tím, že jsme nakonec našim přátelům nedali pouze jednu, ale víc než tři velké krabice jídla! A stal se zázrak – vypadalo to, že nám ve spíži vůbec nic neubýlo! Bůh se o naši rodinu postaral stejně zázračně, jako se kdysi postaral o vdovu v Sareptě.

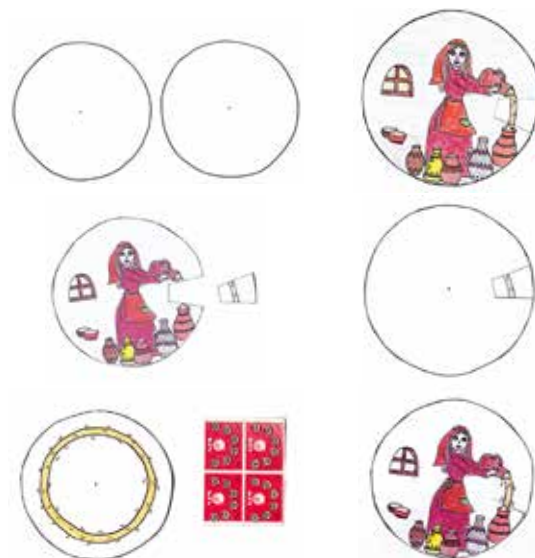



Bible je jiná než ostatní knihy

text: Ruthie Reevesová, aktivita: Mirka Maláriková

„Svatá písma znáš už od dětství a v nich je obsažena moudrost, jak dosáhnout záchrany vírou v Ježíše Krista.“ (2. Timoteovi 3,15)

Když Charles Merrill s oddílem svých vojáků postupoval k pozicím nepřátelské armády, kolem jejich hlav létaly kulky z nepřátelských pušek. Když vykročil vpřed, zasáhla ho střela do pravého oka. Začal padat na zem. Když padal, ucítil, jak ho další střela zasáhla do hrudi. Ale zdálo se mu, že ji něco zastavilo. Když ráno ve spěchu vycházel ze svého stanu, popadl svůj kapesní Nový zákon a vložil si ho do přední kapsy. Malá kapesní Bible zastavila kulku a zachránila mu život.

Bible tenkrát zachránila Charlesovi život a může zachránit i tvůj život –

život věčný. Bible je jediná kniha, která obsahuje Boží slova života. V Janově evangeliu 6,63 Ježíš říká: „Slova, která jsem k vám mluvil, jsou Duch a jsou život.“ Pokaždé, když nám Boží slovo říká, abychom něco udělali, nebo dává nějaké zaslíbení, poskytuje Bůh svoji moc, aby nám umožnil to vykonat.

Ježíš použil Písmo, aby porazil satana. Když satan Ježíše třikrát pokoušel, on vždycky odpověděl: „Je psáno...“, a takto jej porazil. Také my můžeme používat Písmo stejně, jak to dělal Ježíš. Satan a jeho andělé se velice obávají Bible, protože ona osvobozuje tolik lidí z jejich nadvlády. Na světě neexistuje žádná jiná kniha, která by měla takovou moc! Miliony lidí v průběhu dějin zjistily, že Boží slova jsou věrná a pravdivá. Boží slovo dává sílu lidem, kteří zápasí se závislostí, hněvem a dalšími hříchy, a dělá z nich svobodné lidi.

Spousta knih obsahuje zajímavé příběhy, ale Bible je jedinou knihou, která vypráví skutečný příběh o tom, jak náš

zamyšlení pro děti

Společná diskuse

- Najdete v Bibli nějaká proroctví, která se později naplnila?
- Zeptejte se dospělých, jak Bible změnila jejich život.
- Jak často čteš Bibli? Co myslíš, jak často bys ji měl/měla číst a proč?

Aktivita

Jak se ti líbil příběh o Bibli, která zachránila život Charlesa Merrilla? Během čtení jsem si představila záchranný kruh. Pomáhá neplavcům plavat. Určitě máš i ty oblíbený verš z Bible, který tě povzbudí v těžké chvíli. Pomůže ti „přeplovout přes těžkosti“. Pojdme si společně vyrobit takový záchranný kruh.

1. Na čtvrtku (A3, ale může být libovolná velikost, které všechno ostatní přizpůsobíme) tužkou obkreslíme velký hrnec.
2. Do nakresleného kruhu obkreslíme menší hrnec, a vytvoříme tak základ záchranného kruhu.
3. Kruh rozdělíme na 6 částí (sudý počet). Každou druhou část vybarvíme červeně.
4. Do bílé části záchranného kruhu napíšeme svůj oblíbený verš z Bible, který nám pomáhá v těžkých chvílích. Veršů může být více, bílých částí na kruhu máme dost. Verš napíšeme tak, aby byl dobře vidět.

svět začal a jak skončí. Jak víme, že Bible dokáže předpovědět budoucnost? Protože v minulosti už správně předpověděla mnoho událostí. Věděli jste, že Starý zákon obsahuje více než 300 proroctví o Ježíšově prvním příchodu? Tato proroctví napsalo mnoho různých lidí stovky let před Ježíšovým narozením, a přesto se všechna naplnila přesně podle těchto předpovědí!

Bible je nejceněnější knihou, protože nám ukazuje, jak velice nás Bůh miluje. Poslal Ježíše, svého Syna, aby zemřel za naše hříchy, abychom s ním mohli věčně žít. Mnoho náboženských knih tvrdí, že jediný způsob, jak mohou mít lidé věčný život, je dělat spoustu dobrých skutků, ale Bible nám říká, že spasení můžeme být pouze díky Ježíšově milosti.

Bible, Boží slovo, nám prostřednictvím Ježíše Krista nabízí cestu k věčnému životu a vysvobození z hříchu. Bible obsahuje mnoho zaslíbení, která nám dávají naději. Proto začněte každý den s Ježíšem tím, že budete číst jeho Slovo.

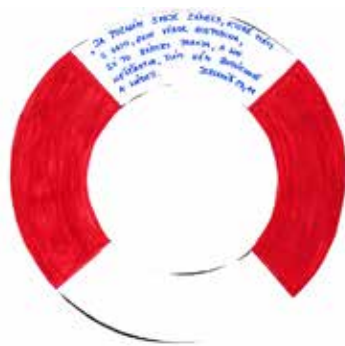

5. Záchraný kruh vystřihneme.
6. Pokud máme provaz (lano), můžeme ho omotat kolem záchranného kruhu a zavěsit na viditelné místo. Určitě budeš rád, když se občas podíváš na svůj verš, který ti pomáhá překonat tvé problémy!

A glowing lantern in a field of flowers. The lantern is the central focus, emitting a warm yellow light. It is surrounded by green foliage and colorful flowers in shades of red, yellow, and blue. The background is a soft, hazy landscape with a bright light source on the left, creating a lens flare effect.

Boží slovo je mým průvodcem

text: Stephanie McNeilus, aktivita: Lucka Chládková

**„Světlem pro mé nohy je tvé slovo, osvěcuje moji stezku.“
(Žalm 119,105)**

Které zvíře je podle vás skutečně šťastné? Může to být třeba mořská vydra nebo pes. Nebo váš domácí mazlíček, pokud doma nějakého máte!

Mě napadá delfín skákavý. Ráda se dívám na delfíny, jak si spolu hrají při plavání. Vypadají, jako by se neustále usmívali! Věděli jste, že delfíni dokážou plavat rychlostí až 50 kilometrů za hodinu? A umějí vyskočit do výšky až 5 metrů nad hladinu! Delfíni jsou společenská zvířata. Prakticky vždycky se pohybují blízko svých přátel nebo rodiny, málokdy plavou úplně sami.

Rádi se shlukují do skupin a zdržují se u pobřeží.

Delfíni mají jedinečný způsob vzájemné komunikace. Vydávají pískavý zvuk, který se přenáší vodou k ostatním delfínům v jejich hejnu. Každý delfín vydává svůj jedinečný pískavý zvuk, který všichni ostatní delfíni dokážou rozpoznat. Ukázalo se, že mají mimořádně dlouhou paměť, protože jsou schopni si vzpomenout na hvízd delfína, který neslyšeli až 20 roků!

Delfíni mají také úžasný systém hledání potravy, který se nazývá echolokace. Vydávají zvuk podobný cvaknutí a potom naslouchají ozvěně, která se odrazila od blízkého hejna ryb, jež tvoří jejich potravu. Tento systém jim pomáhá zjistit, kterým směrem a jak daleko se nachází hejno ryb. To znamená, že i když nevidí, co potřebují, důvěřují ozvěnám, které slyší, a ty jim pomáhají najít cestu.

Tak je tomu i v našem životě. Můžeme mít dokonalý zrak a vidět všechno

zamyšlení pro děti

Společná diskuse

- V čem se echolokace podobá tomu, když každý den trávíme určitý čas s Ježíšem v jeho Slově?
- Proč je Boží slovo přirovnáváno k světlu? Jaký to má význam pro tebe?
- Proč není správné vynechávat každodenní čas, který prožíváme s Bohem? Jaké důsledky to přináší?

Aktivita

Nejen delfíni mají svůj osobitý zvuk dorozumívání. Posadte se s kamarády nebo s rodiči do kruhu. Důležité je, abyste si zakryli oči a nic neviděli. Vyberte někoho, kdo bude chodit kolem vás. Ten, na koho položí svou ruku, musí vydat svůj jedinečný zvuk – písknutí. Poznáte, kdo to byl?



kolem sebe, a přece může být těžké vědět, co máme dělat nebo jak se máme cítit. Někdy víme, že Ježíše potřebujeme, ale nevíme, jak ho v dané chvíli najít. Ať jsme šťastní nebo smutní, sebestíjí nebo zmatení, Bibli jako Boží slovo máme vždycky k dispozici proto, aby nám ukázala další cestu! Proto král David přirovnává Boží slovo ke světlu. Napsal: „*Světlem pro mé nohy je tvé slovo, osvěcuje moji stezku*“ (Ž 119,105).

Stejně, jako Bůh vybavil delfíny zvláštní schopností najít to, co potřebují, i nám dal svoje Slovo, aby nám podobným způsobem pomáhalo najít Boha. Každý z nás má v Božích očích nesmírnou cenu. Proto byl ochoten za každého z nás obětovat svého Syna; přeje si, aby každý z nás byl s ním v nebi. Otevřete proto svoji Bibli a dovolte, aby Boží světlo osvěcovalo vaši cestu s Bohem.





Boží slovo mi pomáhá růst

text: Beth Thomasová, aktivita: Maruška Grešová

**„Tvou řeč uchovávám v srdci,
nechci proti tobě hřešit.“
(Žalm 119,11)**

Přemýšleli jste někdy o tom, jak se můžete více přiblížit Bohu? Ráda bych vám prozradila malé tajemství – všechno se týká Božího slova! Boží slovo je ve skutečnosti zvláštní semeno, které – když je zasadíme do svého srdce – nám pomáhá růst ve vztahu s Bohem.

Žalm 119,11 píše: „Tvou řeč uchovávám v srdci, nechci proti tobě hřešit.“ Představte si, že ve svém srdci (což je ve skutečnosti vaše myšlení) máte truhlu s pokladem, do které ukládáte Boží slovo. Když uložíme Boží slovo do srdce, je to, jako když do něj zasadíme

semínka dobra, která nám pomáhají dělat to, co je správné. Potom můžeme žít takovým životem, který se líbí Bohu.

Jakým způsobem tedy můžeme uložit Boží slovo do svého srdce? Nejde to udělat tak, jako když si schováme hračku pod postel! Znamená to, že si osvojíme a zapamatujeme verše z Bible, že pochopíme to, co nám skutečně říkají, a že dovolíme, aby vedly naše myšlenky a jednání.

Možná jste se opravdu rozzlobili na svého sourozence kvůli tomu, že vám rozbil něco, co pro vás mělo velikou cenu. Namísto toho, abyste na něj křičeli nebo mu také něco rozbili, vzpomeňte si, co napsal král David v Žalmu 133,1: „*Je dobré a příjemné, když bratři žijí spolu v míru!*“ Tento verš nám připomíná, že máme jednat laskavě a se máme modlit za svoje sourozence, i když nás rozzlobí. To, že tentokrát budete reagovat jinak, způsobí skutečnost, že máte v srdci ukryté Boží slovo!

zamyšlení pro děti

Společná diskuse

- Máte nějaký zvláštní biblický verš, který jste se už naučili nazpaměť?
- Už jste viděli růst semínko? Jak to probíhá?
- Proč je užitečné považovat Boží slovo za semeno, které roste? Možná že až budete příště na zahradě nebo uvidíte sáček se semeny, připomene vám to Bibli!

Aktivita

Vytvoříme si srdce, do kterého můžeme ukládat slova, která nám Bůh říká.

1. Z čtvrtky vytvoříme pro srdce základnu o rozměrech 15×10 cm. Základnu přelož na dvakrát a slep dohromady.
2. Na další čtvrtku narýsujeme lichoběžníkové bočnice (14 cm, 6 cm a 6 cm). Bočnice potřebujeme dvě a budou opět dvojité. Nezapomeň nechat po stranách „uší“ na přilepení k podstavci.
3. Obě bočnice přilepíme k základně.
4. Pak vystříháme dva stejné pásy 30×10 cm a ty na jednom konci spojíme sešívačkou. Na druhé straně konce pásů ohneme pro nalepení k základně.
5. Pásy můžete různým způsobem vyzdobit, každý podle své fantazie.
6. Oba pásy spojené sešívačkou ohneme do tvaru srdce, přilepíme na základnu a na bočnice.
7. Na malé papírky si napíšeme a odložíme do srdíčkové vázičky všechna slovíčka pro život.

S přibývajícím věkem se objeví různé další záležitosti, jako jsou navazování přátelství, řešení obtížných situací nebo se budeme muset rozhodovat mezi tím, co je správné, a co není. Boží slovo nás dokáže vést v každé situaci! Čím více jej budeme číst a snažit se mu porozumět, tím více budeme chápat Boží lásku a jeho plán pro naše životy.

Považujme svůj vztah s Bohem za krásnou zahradu. Stejně jako rostliny potřebují k růstu vodu, sluneční světlo a dobrou půdu, my k duchovnímu růstu potřebujeme Boží slovo. Čím více zaléváme svoje srdce jeho Slovem, tím více se budeme podobat tomu, jak nás Bůh stvořil!

Moji milí mladí přátelé, pojďme si dnes společně slíbit, že Boží slovo budeme ukládat do našich srdcí a že mu dovolíme, aby přetvářelo naše životy, abychom se každý den více přibližovali našemu Bohu. Pokud uděláme z Božího slova svého průvodce, potom nebude existovat žádná hranice našeho růstu v Boží lásce a milosti!

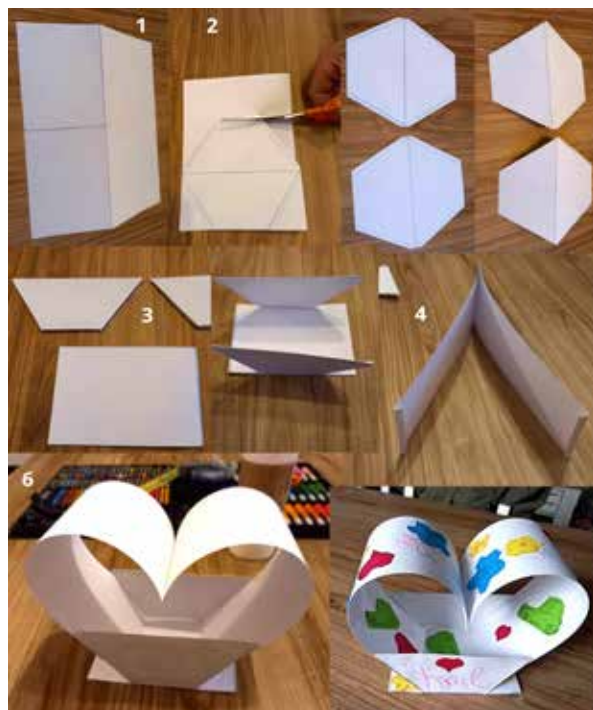



Bible představuje obraz Ježíše

text: Faith Gorová, aktivita: Mirka Maláriková

„Zkoumáte Písma a myslíte si, že v nich máte věčný život; a Písma svědčí o mně.“ (Jan 5,39)

Když Ježíš žil na tomto světě, řada lidí, včetně Židů, ho neměla ráda. Židé byli zvláštním Božím lidem, který se mohl těšit ze zvláštní výsady, že dostal Boží slovo. Na základě jeho studia se těšili na zaslíbení, že se narodí Spasitel, který je podle jejich představ vysvobodí od krutých Římanů, kteří okupovali jejich zemi.

Problémem bylo to, že sice studovali Písmo, ale přitom nedovolili Bohu, aby jim pomohl porozumět tomu, co čtou. Četli Písmo z povinnosti, ale nevěděli, že v sobě skrývá živou moc. To jim zastřelo pravdu o příchodu Spasitele.

Nedokázali se vyrovnat s tím, co prorok Izajáš napsal v 53. kapitole, že Spasitel se narodí jako obyčejný a pokorný člověk. Nebyli ochotní přijmout Ježíše jako svého přítele, přestože s nimi žil každý den. Nedokázali spatřit Boží lásku a povahu, které projevoval Ježíš ve svém životě. Pán Ježíš přišel proto, aby nám ukázal, jak máme poslouchat Boha a jak se máme mít navzájem rádi, bez ohledu na to, jak těžký může život být.

Také my můžeme snadno upadnout do pasti povrchního každodenního čtení Bible a nemusíme přijmout Ježíše jako svého přítele podobně, jak to udělali Židé. Bible má moc uzdravit naše zraněná srdce a osvobodit nás od našich hříšných návyků. Tuto moc však můžeme zakusit pouze tehdy, když se rozhodneme přijímat Bibli takovou, jaká skutečně je, jako Boží živé Slovo.

Když jsem vyrůstala, chodila jsem do kostela, ale nevěřila jsem tomu, že mě Bůh miluje, protože jsem prožívala těžké životní okolnosti. Domnívala

Společná diskuse

- Co udělalo Boží slovo pro autorku příběhu?
- Co jste se čtením Božího slova naučili o Pánu Ježíši?
- Co děláš, když si přečteš něco z Bible?

Aktivita

Kolem nás jsou lidé, kteří doma Bibli nemají. Jak potom mohou tito lidé vidět Ježíšův obraz? Odpověď je jednoduchá – já jsem Božím obrazem. Prostřednictvím mého chování mohou lidé vidět, jaký je Ježíš. Není to jednoduchý úkol. Ani mně se to pokaždé nedaří.

Vyrobíme si spolu něco, co nám připomene, že jsme Božím obrazem pro lidi.

1. Na barevný papír si obkreslíme své ruce až po loket.
2. Obkreslené ruce vystřihneme.
3. Na čtvrtku do horní části viditelně napíšeme text verše Matouš 5,16.
4. Ze zrcadlové fólie vystřihneme obdélník 7×10 cm nebo srdíčko podobné velikosti. Nalepíme do střední části čtvrtky (pokud máte zrcátko nebo fotografii, můžete je také použít).
5. Do dolní části čtvrtky pod zrcátko nalepíme spodní část vystřižených rukou tak, aby dlaně překrývaly „zrcátko“ a zároveň jsme mohli ruce otevřít.
6. Když ze zrcátka ruce odkryjeme, uvidíme toho, kdo má mezi lidmi „svítit“ a ukazovat na Krista!

jsem se, že mě Bůh trestá. Snažila jsem se být dobrým člověkem tím, že jsem chodila do kostela a pomáhala druhým lidem, přitom jsem se však v srdci nespojila s Bohem ani s lidmi kolem sebe. Jednou jsem si přečetla text Jan 3,17: „Bůh svého Syna neposlal proto, aby svět odsoudil, ale zachránil.“

Tento verš mne zbavil potřeby snažit se, abych byla dobrým člověkem. Pochopila jsem, že jedinou cestou, jak žít vítězným životem s pokojem v srdci, je navázat přátelský vztah s Ježíšem.

Ježíš chce být v přátelském vztahu s každým z nás, aby nám mohl odhalit tajemství, která pro nás má ve svém Slově, a aby nám mohl svěřit zvláštní úkol, který pro nás má v tomto světě. Pozvěme proto jeho svatého Ducha, aby nás vedl při každém čtení Bible! Uděláte si čas, abyste se zastavili a naslouchali jeho hlasu, když k vám mluví? Modlím se za to, aby každý z vás zakusil úžasnou Boží lásku a jeho přítomnost pokaždé, když se spojíte s Ježíšem prostřednictvím Bible.

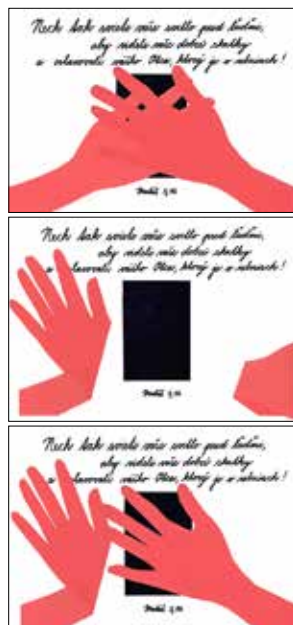



Boží slovo mi dává pokoj

text: Ben Martin, aktivita: Eva Huťanová

„Toto všechno jsem vám řekl proto, abyste ve spojení se mnou našli jistotu a klid. Svět vám připraví mnoho těžkostí, ale neztrácejte odvahu. Já jsem nad ním zvítězil.“
(Jan 16,33)

Co znamená slovo „mír“ nebo „pokoj“? Tyto výrazy zahrnují všechno pohodové, klidné, tiché a šťastné. Je to jako se zachumlat do vaší oblíbené deky, která je hřejivá a příjemná. Pokoj je opakem strachu, stav, kdy se člověk ničeho neobává.

Věděli jste, že existuje zvláštní místo, kde můžeme vždycky najít pokoj? Nachází se v Božím slově! V evangeliu Jana 16,33 čteme: „Toto vše jsem vám pověděl, abyste ve mně našli pokoj. Na světě zakoušíte soužení, ale buďte stateční – já jsem přemohl svět.“ Toto zvláštní poselství od Boha nám

připomíná, že u něj můžeme získat pokoj, i když budeme prožívat problémy.

Když jsem byla mladá, měla jsem hrůzu ze tmy. Vzpomínám si, že když jsem ležela večer v posteli, bála jsem se obrátit zády od stěny v obavě, že se mi přihodí něco hrozného. Dokázala jsem spát pouze přitisknutá zády ke stěně, a přesto jsem usínala dlouhou dobu. Ráno jsem se budila unavená, protože jsem špatně spala.

Maminka si všimla, že jsem ráno unavená, a zeptala se mě, proč špatně spím. Řekla jsem jí, že mám veliký strach ze tmy a že musím spávat opřená zády o stěnu. Nabídla mi, že mi dá dobrou radu, abych necítila strach ze tmy: „Až půjdeš dnes večer spát, otevři si v Bibli Žalm 91 a celý si ho přečti nahlas. Potom si nech celou noc otevřenou Bibli vedle polštáře.“ Zpočátku jsem netušila, jak mi to pomůže usnout. Víte ale, co se stalo? První noc jsem se cítila trochu lépe. Když jsem si před spaním i druhý a třetí večer přečetla

zamyšlení pro děti

Společná diskuse

- Je podle tebe možné, že když si budeš pamatovat Ježíšovo zaslíbení o pokoji, může ti to pomáhat cítit se lépe ve chvílích strachu nebo problémů?
- Vzpomeneš si, jestli ti někdy čtení nebo poslech biblického příběhu nebo verše pomohly získat odvahu nebo pokoj?
- Znáš nějaký biblický verš nebo celou kapitolu z paměti?

Aktivita

1. Na karton nakresli obrysy kruhu (třeba podle hrnce) a vystříhni ho. Do středu nalep maketu zeměkoule a napiš kousek verše z Jana 16,33: *Ve světě máte soužení. Ale...*
2. Vystřížený kruh otoč a na druhou stranu opět nalep kresbu zeměkoule a napiš pokračování textu Jan 16,33: *... vzchopte se, já jsem přemohl svět.*
3. Z kartonu vystříhni srdíčka, která vymaluj podle své fantazie. Na srdíčka napiš, jak ty vnímáš to, že Bůh překonal svět. Co můžeš s Bohem prožívat? Například můžeš mít: lásku, pokoj, radost, úsměv, jistotu... Vše, co tě napadne, si můžeš zapsat do srdíček; mohou to být i verše, které tě oslovují (Žalm 91).
4. Přes srdíčka a kruh s texty upevni šňůrky tak, aby visely jako zvonkohra. Vznikne ozdoba na pověšení, která ti bude připomínat sílu našeho Pána.

Žalm 91, cítila jsem se mnohem klidněji a ve větší pohodě. Opravdu to fungovalo! Získala jsem do srdce pokoj. A kromě toho jsem se dokonce naučila celý Žalm 91 nazpaměť! Když teď někdy prožívám stres nebo napětí, opakuji si Žalm 91 a to mi vrací klid a rovnováhu.

Jakým způsobem nám dává Boží slovo pokoj? Pomáhá nám, abychom se cítili lépe ve svém nitru, a poskytuje nám zvláštní pokoj v srdci. Ujišťuje nás, že se nemusíme ničeho bát, a posiluje v nás pozitivní a šťastné myšlenky. Připomíná nám to, že nikdy nejsme sami. Když se řídíme Božím slovem a žijeme podle jeho rad, naplňuje naše srdce vědomí pokoje.

Nezapomínejme na to, že Boží slovo je vzácný dar, který nám pomáhá vždycky, když potřebujeme povzbuzení a pokoj. Až budeš v budoucnu cítit neklid nebo obavy, otevři si Bibli, přečti si zmíněný verš a dovol Bohu, ať tvoje srdce naplní svým pokojem.





Bible mi dává něco, co mohu sdílet s ostatními

text: Ben Martin, aktivita: Lýdia Grešová

„Staneš se Ježíšovým svědkem celému světu a budeš všude vyprávět, co jsi viděl a slyšel.“ (Skutky 22,15)

Šli jsme pěšky celý den s těžkými batohy po parku Isle Royale, což je ostrovní národní park na jezeře Superior na hranicích Kanady a USA. Toto místo však stojí za tu dlouhou a obtížnou cestu, která k němu vede. Jeli jsme na místo více než osm hodin, na noc jsme se utábořili, abychom se ráno mohli vydat na šestihodinovou plavbu lodí na ostrov. Když jsme konečně dorazili do parku, byli jsme úplně vyčerpaní.

Na záda jsme si posadili těžké batohy a vyrazili jsme na cestu. Ušli jsme několik dalších kilometrů dřív, než

jsme mohli jít spát. Každý další den jsme vyráželi na cestu, dokud náš výlet neskončil. Během cesty jsme mohli vidět husy, losy, labutě, lišky, hady a nejrůznější druhy stromů a květin. Prožívali jsme nádherný čas uprostřed Boží přírody.

Předposlední den na ostrově jsme odpočívali, bolely nás nohy a záda jsme měli rozbolavělá. Seděli jsme na molu a pozorovali, jak se jezero Superior třpytí v odpoledním slunci.

Když jsem se díval na hladinu, musel jsem zamrkat, abych se přesvědčil, že to, co vidím, je skutečné! Řekl jsem manželce, aby se rychle podívala, a ona to uviděla také. Zamávali jsme na ostatní táborníky poblíž, aby se také podívali. Přímo před námi jsme viděli celou rodinu vyder říčních! Plavaly přímo k místu, kde jsme seděli, proháněly se a plavaly sem a tam. Vzájemně se honily, dělaly ve vodě obraty a vývrtky, pak se šplhaly na skály a opět se potápěly.

zamyšlení pro děti

Společná diskuse

- Zažil nebo zažila jsi během léta něco úžasného? Co to bylo?
- Který příběh nebo verš z Bible se ti líbí nejvíc?
- Jmenuj jednoho člověka, se kterým by ses chtěl/a podělit o Boží slovo.

Aktivita

O všem krásném se nejlíp dělí s kamarády. Pozvi k sobě po škole na návštěvu spolužáka/spolužačku nebo kamaráda/kamarádku. Připrav něco dobrého k pití a chutného na svačinu. Připrav hru, kterou budete hrát, co budete dělat. Pověz mu o svém letním zážitku a třeba i o tom, že se ti líbí, jak Bůh stvořil zvířata nebo jak tě chránil. Před setkáním popros Ježíše, aby byl přítomen a aby tě vedl.

Možná že nenabereš odvahu začít mluvit o Bohu hned na prvním setkání. Netrap se. Budovat vztahy je základ pro mluvení o Bohu. Pozvi ho proto příště zas k sobě, ven nebo na schůzku Pathfinderu. Když někomu věnuješ svůj čas, vaše kamarádství roste a s tím roste i počet příležitostí k rozhovorům. Za kamaráda i za sebe se pravidelně modli.

Nikdy nezapomeneme na tu radost, se kterou si vydry hrály ve vodě. Když jsme se toho večera setkali s dalšími táborníky, byla to v podstatě jediná věc, o které jsme během večere spolu mluvili. Přemýšlím nad tím, že pokud nám Boží stvoření může přinést tolik radosti, o kolik víc bychom jí měli, kdybychom uviděli našeho Stvořitele! To by bylo úžasné téma ke společnému rozhovoru.

Když se ponoříme do Božího slova a budeme objevovat ukryté poklady, ve skutečnosti MŮŽEME vidět Ježíše každý den. Otevřme svoji Bibli a věnujme čas poznávání Ježíše. Jsem si jistý, že když Ježíše najdeme, určitě o něm budeme chtít vyprávět dalším lidem!

